



*Ajuntament
d'Olesa de Montserrat
Baix Llobregat- Barcelona*

**ORDENANÇA MUNICIPAL DE
CIRCULACIÓ I SEGURETAT VIÀRIA**

ORDENANÇA MUNICIPAL

DE CIRCULACIÓ I

SEGURETAT VIÀRIA



ORDENANÇA MUNICIPAL DE CIRCULACIÓ I SEGURETAT VIÀRIA

PREÀMBUL

La complexitat creixent i l'augment del trànsit rodat al nostre municipi fan necessari adaptar, en alguns casos, les disposicions de caràcter general a les especials condicions de la nostra ciutat, i donar-los un contingut eminentment urbà que redundi en una millora de la circulació i de la seguretat de tots els usuaris, amb l'objecte d'evitar lesions dels interessos individuals o col·lectius a causa de l'ús massiu dels vehicles de motor.

El fenomen del trànsit de vehicles a motor s'ha generalitzat i està de tal forma que es pot afirmar que forma part de la vida quotidiana i que s'ha transformat en una de les expressions més genuïnes de l'exercici de la llibertat de circulació. Però, en efectuar-se de forma massiva i simultània, porta en si mateix una sèrie de problemes que és necessari regular perquè aquell exercici no vagi en contra dels interessos individuals i col·lectius que hagin de ser de protecció pública.

En efecte, l'exigència d'una regulació ve imposada per la necessitat de disposar d'una eina adequada per afrontar l'actual problemàtica de la circulació de vehicles. Aquesta ha de convertir-se en una solució idònia i, alhora, ha de contribuir en una sensible millora de la seguretat viària. Ha de tenir en compte les característiques específiques del municipi - un important parc mòbil, municipi de pas que forma conurbació amb la capital del Baix Llobregat Nord, diversos nuclis de població, importància de les vies de comunicació properes al nucli urbà (A-2, B-40, C-55, C-1414, B-120, B-121, BV-1201, etc.), gran quantitat de vehicles de transport de mercaderies i persones, etc. -, ha de contemplar els conflictes que, en matèria de trànsit, més deterioren la qualitat de vida i la convivència ciutadana - els accidents, els sorolls, la crispació i l'estrès, la manca d'estacionament en determinades zones, la circulació i estacionament de camions dins els nuclis urbans, etc. - ha de donar una protecció més intensa als col·lectius més febles i desprotegits, - els infants, les persones amb disminució o la gent gran, entre d'altres - i ha d'harmonitzar drets i interessos contraposats entre els diferents usuaris - la comoditat per als conductors d'un vehicle estacionat sobre la vorera o altres parts de la via destinades als vianants disminueix la seguretat d'aquests últims, gaudir de la música a l'interior o al voltant d'un vehicle o la circulació i estacionament de determinats vehicles per la nit afecta al descans veïnal, etc.-, de manera que la seva solució no sobrepassi el cost mínim per als drets i llibertats de les persones i que disposi d'un cert grau de flexibilitat que la permeti adaptar-se a una realitat canviant.

Altre aspecte molt rellevant és el nivell actual d'accidentalitat. La magnitud dels efectes dels accidents de circulació ha fet que aquests s'hagin convertit en un dels problemes més preocupants per a totes les administracions. Les seves conseqüències representen un alt cost de vides humanes, especialment els més joves, o deixen unes seqüeles importants en conductors, passatgers, vianants i en les seves famílies. Aquest deteriorament en la qualitat de vida de les persones obliga als poders públics a intervenir d'una manera més decidida. Aquesta problemàtica ha fet que en alguns països europeus apareguin conceptes com l'anomenada "tolerància zero" la qual implica una actuació més contundent contra aquelles conductes que incideixen més directa i negativament en la seguretat viària. Per reduir l'accidentalitat, però, no serà suficient que l'administració municipal catalana tingui en compte les disposicions que en aquesta



matèria emanin de l'Estat, sinó que necessàriament haurà de treballar en la línia marcada en el Pla Català de Seguretat Viària, incorporant els objectius i les recomanacions que estableixi el Servei Català de Trànsit.

No obstant això, per assolir una millora efectiva de la seguretat viària és necessari que s'involucrin i participin amb el conjunt de les administracions públiques, les entitats i associacions civils i, en general, tots els usuaris de la via pública, especialment en la prevenció de l'accidentalitat. La finalitat de la prevenció serà aconseguir l'harmonia en la circulació viària amb l'objectiu de reduir l'accidentalitat fent front als diferents factors que intervenen en els accidents de trànsit. La prevenció, per tant, es basarà en tres amplis camps d'actuació: l'educació i la formació viària; la vigilància i el control, i la gestió del trànsit: a) l'educació i la formació viària tindrà per objectiu generar hàbits de conducta segurs i actituds solidàries actuant sobre el comportament dels usuaris de les vies públiques, com a elements bàsics del trànsit i donant a l'educació i la formació viària la clau per a la millora global de la seguretat viària a Catalunya; b) la vigilància i el control del trànsit tindrà per objectiu afrontar amb èxit el risc del fet circulatori de forma que els ciutadans gaudeixin de tots els drets i assumeixin responsablement la circulació en el marc de la seguretat i la fluïdesa de la circulació viària, i c) la gestió del trànsit estarà orientada a l'administració en el temps i en l'espai dels corrents circulatoris, amb l'objectiu de millorar la qualitat de vida dels ciutadans en la circulació per la xarxa viària.

Respecte a la protecció del medi ambient, cal tenir en compte, entre altres, tres aspectes fonamentals: en primer lloc l'obligació de tots els usuaris de col·laborar en la prevenció dels incendis, en tant que les vies de circulació transcorren entre zones amb vegetació o estan properes a masses forestals; en segon lloc, és imprescindible actuar i reduir la contaminació produïda pels vehicles - tant respecte al fum, com al soroll o altres elements contaminants -, i, en tercer lloc, la incidència en l'entorn dels vehicles fora d'ús i el seu impacte que implica un tractament que no respecta les mesures mediambientals.

De la mateixa manera, és necessari regular el règim de parada i estacionament de vehicles a les vies urbanes i garantir aquest règim adoptant les mesures necessàries per evitar que destorbin el trànsit, entre elles, limitacions horàries de durada de l'estacionament, així com mesures correctores precises inclosa la immobilització o la retirada del vehicle.

Altre aspecte important és la senyalització viària. Aquesta constitueix una tècnica necessària per a l'ordenació del moviment de vehicles i vianants sobre les vies públiques, però a la vegada és la fórmula de comunicació permanent amb els usuaris per tal de garantir els nivells d'informació que requereix la seguretat viària.

En matèria sancionadora, el quadre de multes per complir amb la seva finalitat, ha de respondre a dos principis o exigències fonamentals: a) la necessitat d'acomodar la naturalesa i la quantia de les sancions a la vertadera importància i valoració dels béns jurídics objecte de tutela; b) orientar les sancions a l'objectiu de millorar la qualitat de vida i la convivència ciutadana a través, entre altres, d'aquelles actuacions destinades a fomentar la solidaritat, la tolerància i l'esperit cívic dels ciutadans des de la pròpia tolerància, amb el convenciment que moltes de les infraccions poc rellevants i què no representen un perill o risc per a la seguretat poden corregir-se per la via de la conscienciació ciutadana mitjançant activitats formatives que incideixin, positivament, en la millora de la seguretat viària, la qual cosa no implica negar altres finalitats o funcions de les sancions. En aquest mateix sentit, l'administració municipal haurà de disposar



dels mecanismes necessaris què, aplicant la normativa vigent, permetin aplicar mesures imaginatives que contribueixin a reduir la crispació que genera en les persones els problemes relacionats amb el trànsit i la circulació de vehicles, i que tendeixin a construir una societat més tolerant i solidària.

L'ordenança municipal de circulació té per objecte l'establir la regulació de l'ús de les vies urbanes i fer compatible la distribució equitativa dels aparcaments entre tots els usuaris amb la fluïdesa necessària del trànsit rodat, l'ús per part dels vianants dels carrers, així com establir la retirada i el dipòsit de vehicles de les vies urbanes quan siguin un obstacle, comportin un perill per a la circulació o aquells altres casos d'acord amb la normativa vigent. Aquest objecte, no obstant, no és suficient per abordar la problemàtica real en totes les seves vessants.

És necessari complementar-la amb altres actuacions que fomentin en les persones determinats valors o actituds què comportin unes conductes més tolerants i pròpies de la nostra qualitat com a persones. Sens dubte, el fet que una persona per cortesia i tolerància cedeixi la seva preferència envers un altre usuari demostra un nivell de maduresa i responsabilitat més alt que aquella altra que lluita per mantenir la seva prioritat, encara que sigui posant en perill la seva vida, la dels seus acompanyants o la d'altres persones.

L'ordenança, per tant, té assignat un paper difícil, però, alhora, molt important en el desenvolupament de la vida del municipi, en convertir-se en un dels instruments que han de servir per fer-lo més habitable, amb un alt nivell de convivència ciutadana i que tendeixi a millorar la qualitat de vida de totes les persones que resideixin o que estiguin de pas per Olesa de Montserrat.

CAPITOL I. Disposicions Generals.

Article 1. Objecte i àmbit d'aplicació

1. Les normes contingudes en aquesta Ordenança relatives a l'ordenació, els usos i el control del trànsit a les vies urbanes de titularitat municipal són d'aplicació en tot el terme municipal d'Olesa de Montserrat i obliguen els usuaris de les vies i terrenys públics aptes per a la circulació, els titulars i els usuaris de terrenys que, sense tenir aquesta aptitud, siguin d'ús comú i, en el cas de manca d'altres normes, els titulars de les vies i terrenys privats que siguin utilitzats per una col·lectivitat indeterminada d'usuaris, d'acord amb els articles 2n i 7è del Reial decret legislatiu 339/1990, de 2 de març, sobre trànsit, circulació de vehicles de motor i seguretat viària. L'Ordenança fa efectiva la potestat normativa que en matèria de circulació reconeix als municipis l'article 7 b) del citat Reial Decret legislatiu 339/1990. També es fonamenta en les altres normes de l'ordenament jurídic sectorial que li atorguen potestats en la matèria, i especialment en la capacitat legal d'establir infraccions i sancions per a l'adequada ordenació de les relacions de convivència i de l'ús dels serveis, infraestructures, instal·lacions i espais públics, a què es refereixen els articles 139 i 140 de la Llei 7/1985, reguladora de les bases del règim local.

Complementen, entre altres, el que disposa el Reial Decret legislatiu 339/1990, de 2 de març, pel qual s'aprova el Text articulat de la Llei sobre Trànsit, Circulació de Vehicles a Motor i Seguretat Viària, els reglaments que la desenvolupen i les seves disposicions complementàries, principalment el Reial Decret 13/1992, de 17 de gener, pel qual s'aprova el Reglament General de Circulació, la Llei 5/1997, de 24 de març, de reforma



del Text articulat de la Llei sobre Trànsit, Circulació de Vehicles a Motor i Seguretat Vial, el Reial Decret 2822/1998, de 23 de desembre, pel qual s'aprova el Reglament General de Vehicles, la Llei 11/1999, de 21 d'abril, de modificació de la Llei 7/1985, de 2 d'abril, Reguladora de les Bases de Règim Local, i altres mesures per al desenvolupament del Govern Local, en matèria de trànsit, circulació de vehicles a motor i seguretat viària - en allò relatiu als vehicles abandonats -, la Llei 43/1999, de 25 de novembre, sobre adaptació de les normes de circulació a la pràctica del ciclisme, així com el que disposa el Decret del Parlament de Catalunya 217/1999, de 27 de juliol, sobre la gestió dels vehicles fora d'ús, el Reial Decret 1428/2003, de 21 de novembre, per el que s'aprova el Reglament General de Circulació per a l'aplicació i la seva modificació en el Reial Decret 956/2006, d'1 de setembre, desenvolupament del Text articulat de la Llei sobre Trànsit, Circulació de Vehicles a Motor i Seguretat Vial i la Llei 17/2005, de 19 de juliol, per la qual es regula el permís i la llicència de conducció per punts i es modifica el text articulat de la Llei sobre trànsit, circulació de vehicles a motor i seguretat vial, i la Llei 18/2009, de 23 de novembre, per la qual es modifica el text articulat de la Llei de trànsit, circulació de vehicles a motor i seguretat viària a provat pel Reial decret legislatiu 339/1990, de 2 de març, en matèria sancionadora.

CAPÍTOL II. Senyalització

Article 2. Règim dels senyals

1. Tots els senyals, rètols i dispositius de senyalització, abalisament, guia i protecció han de ser normalitzats i correspondre's amb els catalogats per les Administracions competents. També ho han de ser els que utilitzin els agents destinats a regular el trànsit o les persones autoritzades per fer proves esportives, actes culturals o obres a la via pública.
2. Els senyals preceptius col·locats a les entrades del municipi regeixen en tot el seu àmbit territorial, llevat que existeixi una senyalització específica per a un tram de carrer, via o zona.
3. Els senyals que estiguin situats a les entrades de les illes de vianants o zones de circulació restringida regeixen en general per a tots els seus perímetres respectius.
4. Ateses les característiques de determinades vies urbanes, poden instal·lar-s'hi els senyals fixos de dimensions reduïdes previstos en les normatives vigents. Els senyals, rètols, dispositius guia i balises poden ser també provisionals i/o lluminosos, si bé els provisionals només es poden utilitzar per regular situacions canviant del trànsit, amb la finalitat d'informar i d'orientar els conductors i els vianants.
5. Les indicacions i les ordres dels agents de l'autoritat encarregats de la vigilància del trànsit prevalen sobre qualsevol altre tipus de senyalització. Els agents han d'emprar els seus braços, dispositius lluminosos, acústics o manuals incorporals al vehicles oficials.

Article 3. Autorització dels senyals

1. Correspon a la regidoria competent en matèria de circulació o de via pública de l'Ajuntament proposar l'ordenació, la col·locació, la retirada, la modificació i el manteniment dels senyals de trànsit de les vies urbanes. La decisió definitiva correspon a l'alcaldia, la qual pot delegar aquesta atribució d'acord amb la Llei.
2. No es pot col·locar a la via pública cap mena de senyalització, fixa o provisional, sense la prèvia autorització municipal.
3. Només es poden autoritzar els senyals informatius o de servei que, a criteri de



l'autoritat municipal, tinguin un autèntic interès públic.

4. L'Ajuntament pot retirar immediatament qualsevol senyal que no estigui degudament autoritzat, o que no compleixi les normes vigents.

5. L'Ajuntament, per garantir la seguretat viària, pot requerir els titulars de vies, terrenys, polígons o passos privats que s'utilitzin per a la circulació de vehicles per part d'una col·lectivitat indeterminada d'usuaris, i que tinguin accés directe a una via urbana, la col·locació dels senyals de circulació adients, per tal que els vehicles procedents dels esmentats llocs, quan s'incorporin a una via pública, ho facin d'acord amb l'ordenació viària d'aquesta via i amb suficients garanties de seguretat.

6. Les dimensions i les característiques dels senyals han de ser conformes amb allò previst en el Reglament General de Circulació (Real Decret 1428/2003, de 21 de novembre).

Article 4. Protecció dels senyals

1. No és permesa la col·locació de publicitat, rètols, anuncis, cartells, adhesius, inscripcions o elements similars en semàfors i senyals de trànsit.

2. És prohibida la instal·lació d'elements prop dels semàfors i dels senyals de trànsit, que redueixin o limitin la seva eficàcia o que enlluernin o distreguin l'atenció dels usuaris de les vies urbanes.

3. És prohibida qualsevol manipulació, modificació, trasllat o ús indegut de la senyalització viària que la pugui deteriorar, induir a la confusió, reduir la seva visibilitat o la seva eficàcia, dificultar la seva interpretació o modificar el seu contingut.

Article 5. Modificacions de l'ordenació i regulació del trànsit

1. Els agents de l'autoritat encarregats de la vigilància del trànsit, per raons de seguretat o d'ordre públic, o bé per garantir la fluïdesa de la circulació, poden modificar eventualment l'ordenació existent, així com en aquells casos d'emergència que ho facin aconsellable. També pot, la Policia Local o el departament municipal competent, modificar l'ordenació del trànsit, en els llocs en què sigui necessari per garantir el normal desenvolupament d'esdeveniments esportius, concerts, fires, festes i altres actes o activitats que s'organitzin, així com per garantir la realització de treballs relacionats amb la prestació de determinats serveis públics. Amb aquesta finalitat, es poden col·locar, retirar o anul·lar provisionalment els senyals que calguin, i també prendre les mesures preventives adients.

2. Les Forces i Cossos de Seguretat, quan en l'àmbit de les seves atribucions realitzin controls de seguretat ciutadana a la via pública, poden regular el trànsit, en el cas d'absència d'agents específics encarregats de la circulació, utilitzant senyals i dispositius homologats.

3. L'alcalde o el regidor delegat, amb motiu de celebracions esportives o d'actes que aconsellin la limitació de la circulació, pot habilitar al personal de Protecció Civil o de l'organització responsable per impedir l'accés de vehicles i vianants a la zona o itinerari afectats, en els termes de l'annex II del Reglament General de Circulació.

4. En cap cas el personal de Protecció Civil o els organitzadors d'actes o d'esdeveniments esportius no estan autoritzats per alterar la senyalització o fer canvis de circulació sense la supervisió de la Policia Local, i sempre dintre de l'abast de l'autorització administrativa concreta concedida.

5. El personal de Protecció Civil i/o auxiliar de l'organització a què fa referència el punt 3, ha de complir els requisits mínims següents: tenir 18 anys acomplerts, ajustar-se als requisits demanats per l'administració local en matèria de formació i/o cursos adients per



al desenvolupament de les tasques de Protecció Civil, ajustar-se a les instruccions escrites dels responsables de la prova (explicades per aquests, per un comandament i/o per agents de la Policia Local destinats a la prova), gaudir d'un sistema de comunicació adient per contactar amb l'organització, o la Policia Local en cas de la Protecció Civil, i del material de senyalització viària adient com propi d'autoprotecció.

Article 6. Obstacles a la via pública

1. És prohibit col·locar a les vies urbanes qualsevol tipus d'obstacles o d'objectes o residus, o fer-hi instal·lacions que limitin, dificultin o facin perillosa la lliure circulació de vianants o vehicles. Es prohibeix especialment la instal·lació d'objectes, eines o elements que impedeixin l'estacionament de vehicles a la via pública. La Policia Local i els Serveis Municipals competents poden retirar immediatament qualsevol objecte o obstacle col·locat indegudament a la via pública.
2. Si per qualsevol circumstància es fa necessària la instal·lació dels elements esmentats abans, cal obtenir l'autorització municipal prèvia.
3. El titular del permís o la persona que executi els treballs, obres o instal·lacions és responsable d'adoptar i de mantenir les mesures de seguretat adients, en especial les relatives a la vigilància, delimitació, protecció, senyalització i il·luminació de l'obstacle.
4. L'autoritat municipal o els seus agents poden requerir els responsables de l'obra que adoptin les mesures de protecció i senyalització que es considerin adequades, així com ordenar la modificació dels elements o objectes instal·lats que no es considerin adients. També poden requerir-los perquè els retirin immediatament o ordenar-ne la retirada per part dels serveis municipals corresponents, en el cas que no s'hagi obtingut la corresponent autorització o que no es compleixin les condicions fixades. Les despeses produïdes per la retirada de l'objecte són a càrrec del titular o responsable de la col·locació.
5. Es prohibeix, sense autorització municipal expressa, la realització de treballs o oficis, i també l'exposició i/o venda de mercaderies, a la via pública. Independentment de la sanció corresponent, la Policia Local pot fer cessar immediatament aquestes pràctiques.
6. L'abandó de qualsevol residu de dimensions rellevants a la via pública (capses, mobles vells, runes, etc.), fora dels contenidors i indrets expressament previstos, ha de ser objecte de sanció, tenint en compte el risc que comporta per als vianants o per als vehicles.
7. Pel fet de constituir un perill per a les persones que circulen per la via pública, es prohibeix portar gossos per les vies públiques sense corretja, cadena escorredora o similar d'acord amb aquesta Ordenança. També es prohibeix deixar les deposicions fecals dels animals a la via pública, i la negativa a retirar-les a requeriment dels agents de l'autoritat.
8. La realització d'obres requereix la instal·lació, a càrrec de la persona responsable, de les tanques corresponents d'acord amb les Ordenances Municipals aplicables i amb les llicències concedides. En virtut d'aquesta Ordenança, resta subjecta a sanció la manca de senyalització de les tanques amb indicacions visuals de colors reflectants, i la manca de funcionament en període nocturn de l'enllumenat preceptiu de color vermell o groc ambre i de la resta de la senyalització exigible.

CAPÍTOL III. Vianants

Article 7. Normes de comportament



1. Els vianants han de circular per les voreres, les andanes o els passeigs, preferentment per la seva dreta.
2. A les vies urbanes sense voreres o amb voreres que no permetin el pas simultani de dues persones, però que estiguin obertes al trànsit de vehicles, els vianants han d'extremar les precaucions i circular a prop de les façanes dels edificis.
3. Els vianants han de travessar les calçades pels passos senyalitzats i, si no n'hi ha, pels extrems de les voreres, de manera perpendicular a la línia de la vorada. Han de prendre les precaucions necessàries de forma diligent, però sense córrer.
4. En arribar a una plaça o rotonda han de voltar-la, tret que hi hagi habilitat un pas per creuar-la.
5. Els pares o responsables d'infants han de vetllar per la seva seguretat quan hagin de circular o de romandre a la via pública, i han de prendre en cada cas les precaucions necessàries per evitar que puguin crear situacions de perill o danys per a ells o per a altres persones.
6. Els vianants han de respectar en els passos de vianants regulats per semàfor els seus senyals o fases que els afectin, així com qualsevol altre tipus de senyalització específica de la via pública.
7. Els vianants han de respectar els senyals dels agents de l'autoritat encarregats de la vigilància del trànsit, i seguir les seves indicacions.
8. Els vianants han de respectar les indicacions i senyals del personal de Protecció Civil i organitzadors d'actes esportius o altres esdeveniments degudament autoritzats per l'autoritat competent. En el cas de sorgir qualsevol controvèrsia, els membres de Protecció Civil o organitzadors ho han de posar en coneixement de la Policia Local, als efectes adients i sense que disposin de facultats de denunciar, independentment de la possibilitat de formular una denúncia voluntària.

Article 8. Senyalització dels passos per a vianants

1. Els passos per a vianants amb semàfors s'han de senyalitzar horitzontalment amb dues ratlles blanques discontinües de 50 cm d'amplada cadascuna, disposades perpendicularment a l'eix de la calçada. La separació depèn de les característiques del carrer i de la intensitat d'ús, i amb una línia de detenció contínua de 40 cm d'amplada, separada 50 cm de la primera línia discontinüa.
2. Els passos que no disposin de semàfor s'han de senyalitzar horitzontalment mitjançant una sèrie de ratlles blanques de 50 cm cadascuna, disposades en bandes paral·leles a l'eix de la calçada, formant un conjunt transversal a aquesta. La citada senyalització es completa amb els senyals verticals "P-20" i "S-13" sempre que l'amplada, les característiques i la intensitat d'ús del carrer ho aconsellin.

Article 9. Usos prohibits

1. Són prohibits a les vies urbanes aquells usos no autoritzats, especialment els que puguin representar un perill per als usuaris o per a qui els realitza.
2. Així mateix, es prohibeixen els usos que no s'adaptin a la mateixa naturalesa de la via, tant pel que fa a la vorera com a la calçada.
A efectes enunciatius es citen com a conductes prohibides l'exposició i/o venda de vehicles, per particulars o per establiments privats, així com la utilització de la via pública, en la pràctica, com ampliació de la superfície dels establiments de venda i/o de reparació de vehicles.
També es prohibeix la instal·lació a les vies públiques urbanes i travessies de quioscos, revetlles, balls, barraques, parades, aparells, instal·lacions o construccions provisionals



que puguin entorpir la circulació, sense haver obtingut la llicència de l'autoritat competent, la qual no ha de concedir-la sense que s'asseguri la normalitat del trànsit a la via pública.

Són responsables d'aquesta infracció les persones que promouen l'activitat o els titulars dels vehicles, sense perjudici de la responsabilitat personal per no haver formalitzat el canvi de titularitat, si escau.

3. Com a norma general els patins, els monopatins o aparells similars no poden circular per la calçada ni per les voreres.

4. Els usos de la via pública, derivats de l'activitat de proves esportives o de lleure que discorren pel nucli urbà, han de ser degudament autoritzats i es regulen de forma específica.

Article 10. Circulació per les voreres

1. Els menors de 12 anys, sempre que vagin acompanyats de persones majors d'edat, poden circular per les voreres, andanes, passeigs i illes de vianants amb patins, patinets, monopatins, tricicles, bicicletes i similars, adequant la seva velocitat a la dels vianants i amb subjecció a allò que disposa l'article setè.

2. També poden circular per aquests indrets els vehicles de pedals o tracció mecànica utilitzats per persones de mobilitat reduïda, els quals ho han de fer per la vorera de la dreta o part dreta de la vorera o passeig.

Article 11. Illes o zones de vianants

1. L'Ajuntament pot establir illes o zones de vianants, en què, com a norma general, es prioritza la circulació dels vianants, i es restringeix totalment o parcialment la circulació i l'estacionament de vehicles, excepte a les zones especialment autoritzades.

2. Les illes o zones de vianants han de disposar de la senyalització corresponent a l'entrada i a la sortida. En els senyals s'han d'indicar les limitacions i els horaris, si escau, sense perjudici de poder-ne utilitzar altres elements fixos o mòbils que impedeixin l'entrada i la circulació de vehicles en el carrer o en la zona afectada.

3. La prohibició de circulació i d'estacionament a les illes de vianants pot establir-se amb caràcter permanent o referir-se únicament a unes determinades hores del dia o a uns determinats dies, i pot afectar totes o només algunes de les vies de la zona delimitada.

4. Les limitacions de circulació i d'estacionament que s'estableixin a les illes de vianants no afecten els vehicles següents:

- a)** Els del Servei de Prevenció i Extinció d'Incendis, dels cossos i forces de seguretat, ambulàncies i transport sanitari i aquells altres vehicles de serveis públics de neteja, reparació o similars per a la prestació del servei corresponent.
- b)** Els que traslladin malalts o persones discapacitades amb domicili o atenció dins de l'àrea.
- c)** Els que accedeixin o surtin de garatges i estacionaments autoritzats durant l'horari que fixi la llicència corresponent.
- d)** Els vehicles comercials o industrials hi tenen accés durant el temps imprescindible per carregar o descarregar, dins l'horari establert. Les tasques de càrrega i descàrrega s'han de realitzar en els espais indicats.

5. L'Ajuntament pot ordenar la utilització de distintius per identificar els vehicles autoritzats a circular a les zones restringides, els quals han de ser col·locats en lloc visible i preferentment al parabrisa. El mal ús o abús d'aquests distintius pot comportar



la denúncia per la Policia Local i la retirada del vehicle per l'autoritat municipal.

6. La circulació de qualsevol vehicle s'ha de fer prenent totes les precaucions necessàries i no ha de sobrepassar la velocitat d'una persona al pas.

7. La constatació de d'incompliment de les normes d'aquest article, feta per la Policia Local, eximeix l'Ajuntament de tota responsabilitat en els danys que es puguin produir en el vehicles que intentin sortir o entrar a les zones de vianants, i l'habilita per a la reclamació dels danys causats als elements fixos o mòbils situats a les entrades o sortides.

Article 12. Zones de prioritat invertida

L'Ajuntament pot, mitjançant decret o acord de la Junta de Govern Local, establir zones on les condicions de la circulació de vehicles quedin restringides a favor de la circulació i ús de la calçada per part dels vianants.

CAPÍTOL IV. Normes generals de circulació

Article 13. Normes de comportament

1. Tots els usuaris i els conductors de vehicles a la via pública han d'observar un comportament diligent, respectar els senyals de trànsit, les prioritats de pas i mantenir les distàncies de seguretat amb els vehicles que els precedeixen, i han de conduir respectant la resta d'usuaris de la via, de forma que no posin en perill la integritat física pròpia ni la de terceres persones. Això s'ha d'entendre d'acord amb les enumeracions de conductes il·lícites contingudes en aquesta Ordenança i en el Reglament General de Circulació.

L'agent denunciador ha de fer constar expressament en el butlletí la negligència o el comportament concret o infracció comesa en el moment de la denúncia, completant aquesta si escau amb un informe descriptiu dels fets.

2. S'ha de conduir sense acceleracions ni frenades brusques, i sense maniobrar ni canviar de carril de forma violenta, i evitant de circular marxa enrere (tret del que és reglamentàriament preceptiu), per tal que la resta d'usuaris tinguin temps de percebre la maniobra amb la suficient antelació.

3. S'ha de tenir cura de no danyar o afectar cap element estructural de la via, del mobiliari urbà o qualsevol altre bé públic o privat, especialment mentre es circula o en realitzar les parades i estacionaments.

4. No és permès llençar o dipositar des d'un vehicle objectes o deixalles a la via pública, com papers, plàstics, embolcalls o restes de menjar, paquets de tabac, burilles de cigarretes, o similars, així com escopir des de l'interior del vehicle o treure les extremitats o parts del cos fora del vehicle. En el cas de que el o els objectes llençats des del vehicle, siguin susceptibles de provocar un incendi o accident, la infracció serà tipificada com a greu.

5. Els usuaris dels vehicles no poden baixar-ne ni obrir-ne les portes sense que estiguin perfectament aturats i en un lloc que ofereixi prou garanties de seguretat, i s'han d'assegurar abans d'obrir les portes que poden fer-ho sense perill per a la resta d'usuaris.

6. Tots els usuaris de la via pública estan obligats a respectar-se mútuament i a no ser desconsiderats entre ells, així com a col·laborar amb les autoritats o els seus agents per facilitar la seva tasca i el compliment de les seves funcions.

7. Els conductors i els ocupants de vehicles a motor i ciclomotors estan obligats a



utilitzar el cinturó de seguretat, els dispositius de retenció infantil, el casc i altres elements de protecció, en les condicions establertes en la normativa de caràcter general.

8. Es prohibeix conduir utilitzant cascos o auriculars connectats a aparells receptors o reproductors de so, o utilitzar dispositius de telefonia mòbil o altres sistemes de comunicació, tret que no s'hagin d'emprar les mans ni usar cascos, auriculars o similars. També es prohibeix que la persona conductora faci ús en moviment de dispositius com pantalles amb accés a Internet, monitors de TV i reproductors de vídeo o DVD i de mecanismes de detecció de radar. S'admet però l'ús de monitors que estiguin a la vista del conductor i que siguin necessaris per a la visió d'accés o baixada de vianants o per a la visió en vehicles amb càmera de maniobres posteriors, així com el dispositiu GPS.

9. El titular d'un vehicle, degudament requerit, té el deure d'identificar el conductor responsable de la infracció comesa i, si incompleix aquesta obligació en el tràmit procedimental adient sense causa justificada, ha de ser sancionat pecuniàriament com autor d'una falta molt greu. També es produeix la infracció si les dades d'identificació no es corresponen amb la realitat, i en general quan la identificació plena i la localització del conductor no és possible per causes imputables al titular del vehicle.

Article 14. Danys al patrimoni

1. El conductor o titular d'un vehicle automòbil ha de comunicar a l'autoritat municipal, i en qualsevol cas a la Policia Local, els desperfectes que per causes d'un accident o derivades de la utilització del vehicle s'hagin pogut produir a la via o als seus elements estructurals, així com els possibles danys al patrimoni públic o privat, encara que s'hagin pogut produir de manera fortuïta o aliena a la voluntat del conductor o titular del vehicle.

2. La Policia Local ha d'instruir les diligències adients i trametre un informe als serveis municipals competents per a la reclamació de danys patrimonials causats per qualsevol usuari de la via pública, sigui com a vianant o conductor.

Article 15. Velocitat dels vehicles

1. La velocitat màxima dels vehicles que circulin per vies urbanes i travesseres no pot superar els 50 km/h (o els 40 km/h en el cas de transportar-se mercaderies perilloses), sense perjudici d'altres regulacions de velocitats específiques en funció del tipus i les característiques de les vies, les quals han de ser expressament senyalitzades.

2. Tot conductor està obligat a respectar els límits de velocitat establerts i a tenir en compte les seves pròpies condicions físiques i psíquiques, les característiques i l'estat de la via, del vehicle i de la seva càrrega, les condicions meteorològiques, ambientals i de circulació, i, en general, aquelles circumstàncies que concorrin en cada moment, i adequar la seva velocitat en funció d'aquestes circumstàncies, de manera que sempre pugui detenir-lo dins els límits del seu camp de visió i davant qualsevol obstacle que es pugui presentar.

3. S'ha de moderar la velocitat i, si escau, detenir-se, quan les circumstàncies ho exigeixen, i especialment en els casos següents:

- a)** Davant la proximitat de vianants, principalment quan hi hagi nens, gent gran, invidents o altres persones amb disminució a la part de la via que el vehicle està utilitzant o quan es pot preveure racionalment que hi irrombran.
- b)** En acostar-se a un pas de vianants no regulat per semàfor, o a un agent de circulació o a un lloc on sigui previsible la presència de nens, o a un mercat, centre per a la gent gran o equipament similar.



- c) Quan hi hagi animals a la via que el vehicle està utilitzant o quan es pot preveure racionalment que hi irrompran.
- d) En un tram amb edificis d'accés immediat a la part de la via que el vehicle està utilitzant.
- e) En acostar-se a un autobús en situació de parada, principalment si és de transport escolar, o a bicicletes circulant.
- f) Quan hi hagi el paviment lliscant o quan pugui esquitxar-se aigua, o projectar graveta o altres matèries als altres usuaris de la via.
- g) A les proximitats de passos a nivell, glories, rotondes i interseccions no semaforitzades, encara que es gaudeixi de preferència de pas.
- h) En llocs de visibilitat reduïda o estrenyiments de la via, així com en carrers estrets o sense voreres.
- i) A les proximitats de centres educatius i de qualsevol altre centre, instal·lació o local, públic o privat que amb motiu de l'activitat que desenvolupa pugui provocar en hores de concurrència la concentració d'un nombre important de persones a la via pública.
- j) En els casos de boira, pluja, nevada, núvols de pols o fum o qualsevol altra circumstància que disminueixi la visibilitat de la circulació o el camp de visió del conductor i, per tant, la seva capacitat de reacció davant d'un imprevist.
- k) En cas d'obres o realització de treballs a la calçada, paviment en mal estat o carrers sense asfaltar.

4. No es pot circular a una velocitat anormalment reduïda, sense causa justificada, ni entorpir la marxa normal d'un altre vehicle.

5. Control i sancions:

- a) El control de velocitat té lloc mitjançant qualsevol element tècnic homologat, o a través de l'observació directa per part dels agents de la Policia Local.
- b) La quantia de les sancions aplicables a les infraccions en matèria de velocitat es determina en proporció al percentatge d'excés de velocitat o en relació a diferents grups d'interval·ls màxims i mínims d'excés de velocitat, d'acord amb la normativa vigent (Annex IV).
- c) Quan la infracció sigui comesa per conductors de vehicles de més de 3.500 Kg MMA (vehicles pesants) o amb capacitat de més de nou places, inclòs el conductor, la quantia de la sanció s'aplica en el seu grau màxim.

6. Es prohibeix fer competicions o curses de velocitat, així com maniobres intencionades que puguin causar perill, a les vies públiques.

Article 16. Entrada i sortida d'immobles

1. Abans d'entrar o sortir d'un immoble, els conductors estan obligats a assegurar-se que ho poden fer sense cap perill i respectant la prioritat dels vianants.
2. Cal sortir de l'immoble amb tota mena de precaucions i, en cas necessari, la maniobra ha de ser dirigida per un observador situat a la vorada o a la calçada.

Article 17. Carrils reservats

La circulació pels carrils reservats està limitada als vehicles que indiqui la senyalització o a d'altres, degudament autoritzats.



Article 18. Circulació de motocicletes i ciclomotors

1. Les motocicletes i els ciclomotors no poden circular en paral·lel, entre dues fileres de vehicles o entre una filera i la vorera; tampoc no ho poden fer per voreres, andanes, passeigs, carrils bici i carrils reservats.
2. Es permet que acompanyi al conductor una persona que utilitzi casc de protecció, que vagi "cama ací, cama allà" amb els peus recolzats en els estreps laterals i que s'assegui en el seient corresponent darrere del conductor. Els menors de 12 anys com a excepció, podran circular com a passatgers de motocicletes i ciclomotors sempre i quan condueixi el seu pare, la seva mare, tutor o persona major d'edat autoritzada pels anteriors. Tot això sens perjudici de les prohibicions que estableixi la normativa sectorial aplicable.

Article 19. Circulació de cicles i bicicletes

1. Les bicicletes han de circular per carrils bici o itineraris senyalitzats quan n'hi hagi, i respectar la senyalització, l'ordenació del trànsit, així com les normes de prioritat de pas previstes per a la resta de vehicles.
2. Quan el carril bici transcorri per una vorera, andana, passeig o altres zones per a vianants, la preferència de pas és per a les bicicletes que hi circulin pel seu interior, les quals han d'adequar la seva velocitat a la dels vianants; no poden, en cap cas, circular a una velocitat superior als 15 km/h, i han de respectar la prioritat de pas dels vianants que el travessin a l'alçada dels passos de vianants senyalitzats i de les cantonades.
3. En cas de no circular per carrils reservats, ho han de fer per la calçada, tant a prop de la vorera com sigui possible, excepte on hi hagi carrils reservats a altres vehicles. En aquest cas, han de circular pel carril contigu al reservat.
4. Per circular de nit han de disposar, al davant, de llum blanca de posició, i al darrere, de llum vermella de posició i d'un catadiòptic vermell, no triangular.
5. Pels parcs públics, passeigs centrals o altres zones específicament autoritzades, hi poden circular patins, patinets, monopatins, bicicletes (menors de 12 anys com a norma) o similars sense sobrepassar, però, la velocitat o pas normal d'un vianant, el qual sempre té preferència de pas. En cap cas podran circular per la calçada.
6. En cap cas els patins, patinets, monopatins o aparells similars poden ser arrossegats per un altre vehicle, ni circular per la calçada.
7. Els menors de 12 anys no poden circular per la calçada, fora dels espais destinats a la circulació de bicicletes, encara que vagin acompanyats d'una persona major d'edat.
8. Com a norma general es considera prohibit:
 - a) Circular en paral·lel més de dues bicicletes.
 - b) Transportar una altra persona en una bicicleta només destinada a una persona, excepte els menors de set anys transportats en cadiretes (degudament homologades) per un adult.
 - c) Deixar anar el manillar, excepte quan sigui necessari per fer un senyal de maniobra.
 - d) Agafar-se a altres vehicles per ser remolcats.
 - e) Acostar-se en excés al vehicle que circuli davant.
 - f) Circular per les voreres, passeigs laterals o zones de vianants, excepte quan hi transcorri l'itinerari d'un carril bici o estigui expressament autoritzat.
 - g) Circular zigzaguejant entre vehicles o vianants.
 - h) Circular utilitzant auriculars connectats a aparells receptors o reproductors de so o utilitzar dispositius de telefonia mòbil o altres sistemes de comunicació, tret que no s'hagin d'emprar les mans ni usar cascots, auriculars o similars .



- i) Carregar la bicicleta amb objectes que dificultin la seva utilització o redueixin la visió.

CAPÍTOL V. Restriccions a la circulació

Article 20. Per les característiques del vehicle:

1. Els vehicles que tinguin un pes o unes dimensions superiors als autoritzats reglamentàriament no poden circular per les vies urbanes de la ciutat sense autorització municipal.
2. Les autoritzacions es concedeixen per a un sol viatge o per a un període determinat.
3. Els vehicles pesants amb una MMA superior a 13,5 tones que tinguin la circulació autoritzada amb destinació o origen a punts determinats o a polígons industrials del terme municipal d'Olesa de Montserrat o d'altres termes municipals limítrofs, han de seguir necessàriament els itineraris d'entrada i de sortida que determini l'autoritat municipal.

Article 21. Transport de mercaderies perilloses

1. Els vehicles que, segons la reglamentació vigent, transporten mercaderies perilloses i que tenen l'obligació de portar placa de color taronja, només poden circular a les vies i hores que s'autoritzi i no poden parar o estacionar a qualsevol via pública del terme municipal d'Olesa de Montserrat, llevat dels llocs o punts indicats amb aquesta finalitat a efectes de càrrega i descàrrega pel temps mínim indispensable. No obstant això, quan el punt d'origen o de destinació de la matèria transportada no estigui dins del municipi, no poden circular per les vies urbanes i han de fer-ho per les autopistes, autovies o altres vies interurbanes d'acord amb la normativa específica relativa al transport de mercaderies perilloses per carretera. En qualsevol cas, els vehicles que transportin mercaderies perilloses que hagin de circular, carregar, descarregar, parar, estacionar o fer qualsevol altra operació han de complir la normativa esmentada o qualsevol altra més restrictiva.
2. En vies urbanes i travesseres, els vehicles que transportin mercaderies perilloses han de limitar la seva velocitat màxima a 40 km/h, llevat d'un altre límit inferior expressament senyalitzat.
3. Es permet la circulació de vehicles de transport de mercaderies perilloses per al repartiment al domicili de consumidors finals de gasos líquids d'ús domèstic i de gasoil per a calefacció.
4. Es permet l'accés de vehicles de transport de mercaderies perilloses per a la descàrrega parcial o total de gasos i productes necessaris per al funcionament de centres sanitaris, sempre que utilitzin els itineraris establerts per a cada centre.

Article 22. Transport escolar

1. La prestació de serveis discrecionals de transport escolar i de menors amb reiteració d'itinerari que es realitzin íntegrament en el terme municipal requereixen l'autorització municipal corresponent, d'acord amb la legislació vigent en matèria de transports.
2. L'autorització municipal per a la prestació de serveis de transport escolar urbans s'atorga per curs escolar o per períodes concrets dins d'un mateix curs.
3. En l'autorització municipal, a més del que determini la legislació corresponent, hi ha de constar el recorregut, els horaris, les parades i el temps màxim d'espera.



4. S'ha de sol·licitar una nova autorització per a qualsevol modificació de les condicions en les quals fou atorgada.
5. El servei s'ha de prestar per mitjà de vehicles que reuneixin les especificacions previstes en la legislació vigent i amb les autoritzacions que correspongui.
6. Els centres docents han de comunicar puntualment les activitats extraescolars que comportin la realització de serveis de transport escolar, amb definició del lloc, dia i hora que es duren a terme i del lloc de destinació o procedència quan sigui dins del terme municipal, així com el nombre de places previstes.

Article 23. Transport de cabals

Els vehicles de companyies privades de seguretat poden, per raons de seguretat, realitzar parades en llocs prohibits, per portar a terme operacions de càrrega i descàrrega de cabals, sempre que no dificultin greument la circulació de vehicles i sense obstruir en cap cas els passos de vianants o dificultar la visibilitat de les cruïlles, dels senyals o dels semàfors. També han de seguir en tot moment les indicacions i ordres que els donin els agents de la Policia Local al respecte.

Article 24. Autoescoles

1. Amb la intenció de garantir al màxim la fluïdesa del trànsit a la zona del centre de la ciutat, es pot restringir la circulació als vehicles d'autoescoles que es trobin realitzant pràctiques de circulació, dins del perímetre comprès pels carrers que es determinin per decret o acord de la Junta de Govern.
2. Els canvis de conductor s'han de realitzar en llocs on no destorbin la circulació i mai en doble filera.

Article 25. Vehicles de 3ª categoria

1. Amb la finalitat de no destorbar la circulació de vehicles a la zona del centre de la ciutat, es pot restringir la circulació als vehicles amb una massa màxima autoritzada superior a les 3,5 tones, dins del perímetre comprès pels carrers que es determinin per decret o acord de la Junta de Govern Local.
2. En cas de realitzar-ne operacions de càrrega i descàrrega dins de la zona afectada, aquestes operacions han d'estar degudament autoritzades.

CAPÍTOL VI. Parada i estacionament

Article 26. Parada

1. Als efectes d'aquesta Ordenança, s'entén com a parada la immobilització breu del vehicle, per recollir o deixar persones o carregar o descarregar objectes o coses.
2. La parada ha de durar el temps imprescindible per dur a terme l'operació, i no pot superar en cap cas els dos minuts.
3. El conductor no pot abandonar el vehicle i, si excepcionalment ho fa, ha de tenir-lo prou a l'abast per retirar-lo en el mateix moment que sigui requerit o les circumstàncies ho demanin, així com adoptar les precaucions necessàries per evitar el moviment o desplaçament involuntari del vehicle.

Article 27. Normes generals de la parada



1. La parada del vehicle ha de tenir lloc paral·lelament a la vorada dreta de la calçada, segons el sentit de la marxa, excepte en les vies de sentit únic de circulació en què també es pot fer a l'esquerra. En els punts senyalitzats expressament es pot fer en bateria o semi bateria, obliquament.
2. El vehicle s'ha d'aturar al lloc que menys destorbi la circulació; s'exceptuen els supòsits de passatgers malalts o amb discapacitats, i de prestació de serveis sanitaris o d'emergències, de neteja o recollida d'escombraries, sempre que no provoquin una situació de perill per a la resta d'usuaris. En els carrers amb xamfrà s'ha de fer dins dels seus límits sense excedir l'alineació de les vorades.
3. Els passatgers han de baixar pel costat de la vorera excepte el conductor que, si cal, pot fer-ho per la calçada, sempre que prèviament s'asseguri que és possible sense provocar cap perill per a la circulació.
4. En els carrers urbanitzats sense vorera, s'ha de deixar una distància mínima d'un metre des de la façana més propera.

Article 28. Prohibicions de parada

1. Es prohibeix la parada:

- a) En els llocs on ho prohibeix la senyalització vertical o les marques viàries.
- b) Als revolts i canvis de rasant de visibilitat reduïda, a les proximitats, als túnels i passos a nivell.
- c) Als passos per a ciclistes i passos per a vianants.
- d) Als carrils o parts de la via reservats exclusivament a la circulació o per al servei de determinats usuaris.
- e) A l'interior d'una cruïlla o intersecció, i a les seves proximitats quan dificulti la visibilitat als usuaris, excepte en els xamfrans prou amples.
- f) Als llocs on impedeixi o dificulti la visibilitat de la senyalització als usuaris afectats o obligui a fer maniobres.
- g) Als carrils destinats o reservats per a les bicicletes.
- h) Als carrils i zones destinats per a parada i estacionament d'ús exclusiu per al transport públic urbà.
- i) Quan la distància entre el vehicle i el costat oposat de la calçada o una marca longitudinal a la mateixa que indiqui prohibició de travessar-la sigui inferior a tres metres o, en qualsevol cas, quan no permeti el pas d'altres vehicles.
- j) Als llocs on impedeixi la incorporació a la circulació d'un altre vehicle degudament parat o estacionat.
- k) Als llocs on destorbi, parcialment o totalment, el pas de sortida o l'accés de persones, animals o vehicles a un immoble, local, recinte, aparcament públic o lloc similar.
- l) Destorbant o impeding la utilització normal dels passos o guals rebaixats per a persones amb mobilitat reduïda.
- m) Damunt o al costat de mitjanes, separadors, illetes, rotondes o altres elements de canalització del trànsit i zones senyalitzades amb franges obliqües al paviment, tant si l'ocupació és parcial com si és total.
- n) Quan impedeixi o dificulti un gir autoritzat.
- o) Damunt de voreres, andanes, refugis, passeigs centrals o laterals i altres zones destinades al pas de vianants, tant si l'ocupació és parcial com si és total.



- p) Al davant de les sortides d'emergència de centres o instal·lacions públiques, locals destinats a espectacles públics, establiments d'ús públic o similars, degudament senyalitzades, durant les hores de concurrència.
- q) En els accessos a recintes i aparcaments públics.
- r) Davant els hidrants, contenidors d'escombraries i de recollida selectiva, o en les seves proximitats si destorben la seva funció.
- s) A la vora esquerra de la calçada, en relació amb el sentit de la marxa del vehicle, en una via o carrer de doble sentit de circulació.
- t) En doble fila sense conductor.
- u) Als espais expressament reservats als serveis d'urgència o seguretat.
- v) En zones senyalitzades per a ús exclusiu de persones minusvàlides.
- w) En totes aquelles situacions que, sense estar incloses en els apartats anteriors, constitueixin un risc o obstaculitzin greument la circulació de vianants, vehicles o animals.

2. Les parades realitzades en les condicions descrites en els apartats b), c), e), f), h), i), j), k), l), m), n), p), v) i w), del punt anterior tenen la consideració d'infraccions greus (llevat d'alguns sub apartats).

Article 29. Estacionament

Als efectes d'aquesta Ordenança, s'entén com a estacionament la immobilització del vehicle, quan no es troba en situació de detenció o parada.

Article 30. Normes generals de l'estacionament

1. L'estacionament, a manca d'una senyalització expressa que indiqui una altra cosa i sense perjudici d'allò establert més endavant per a vehicles de dues rodes, s'ha de fer paral·lelament a la vora de la calçada, i a uns 20 cm de la vorada.
2. Si la senyalització ho indica o, excepcionalment, si les característiques de la via o altres circumstàncies ho aconsellen, l'estacionament pot fer-se en bateria, és a dir, perpendicularment a la vorada, o en semi bateria, obliquament.
3. El conductor ha de deixar estacionat el vehicle de manera que permeti la millor utilització de l'espai restant disponible.
4. En el cas que la calçada estigui senyalitzada s'ha de fer l'estacionament dins dels límits marcats i respectar la delimitació de cada plaça.
5. Durant la parada i l'estacionament, la persona que condueixi un vehicle a motor ha d'evitar que aquest pugui posar-se en moviment en la seva absència. Per aquest motiu, quan hagi d'abandonar el lloc de conducció o el vehicle, ha d'observar, a més, en tant que li siguin d'aplicació, les següents normes d'actuació:
 - a) Ha de parar el motor i desconnectar el sistema d'engegar, i si s'allunya del vehicle, ha d'adoptar les precaucions necessàries per impedir el moviment o desplaçament involuntari del vehicle, així com el seu ús sense la seva autorització.
 - b) Ha de deixar accionat el fre d'estacionament i, si disposa de caixa de canvis manual, ha de deixar col·locada la primera velocitat en pendent ascendent i la marxa enrere en descendent, o, si escau, la posició d'estacionament o pàrquing quan disposi de caixa de canvis automàtica. Les rodes davanteres del vehicle s'han d'orientar de manera obliqua a la vorada en funció de l'orientació.



- c) Quan el vehicle tingui una massa màxima autoritzada superior als 3500 kg i la parada o estacionament es realitzi en un pendent, a més de les precaucions anteriors, ha de deixar-se degudament falcat, sense utilitzar per aquesta finalitat elements naturals, com pedres o altres elements no destinats de manera expressa per complir aquesta funció. Una vegada utilitzades, s'han de retirar les falques de la via abans de reprendre la marxa.

6. Com a norma general, i a manca de senyalització que indiqui el contrari, als carrers amb capacitat màxima per a dues columnes de vehicles tipus turisme i amb sentit únic de circulació, els vehicles poden estacionar a la banda dreta de la via segons el sentit de la circulació.

Article 31. Vehicles amb limitacions d'estacionament

1. Com a norma general els camions i furgons amb una MMA superior als 3500 kg no poden estacionar a les vies urbanes residencials, llevat els que realitzin operacions de càrrega i descàrrega a les zones i horaris autoritzats.
2. Els vehicles amb una MMA superior a les 13,5 tones, remolcs de qualsevol tipus i massa, vehicles articulats, semiremolcs, camions tractors, tractors i maquinària per a obres i serveis, tractors agrícoles i/o similars, no poden estacionar a les vies urbanes o als espais adjacents a aquestes del terme municipal, llevat de les zones específicament indicades per a aquesta finalitat.
3. Les caravanes, autocaravanes i/o similars, no poden estacionar a les vies urbanes o als espais adjacents a aquestes del terme municipal, per un període superior a 24 hores, no podent-ne pernoctar al seu interior durant aquest termini, llevat d'activitats amb autorització municipal.
4. En relació a l'apartat 9.2 d'usos prohibits d'aquesta ordenança, es prohibeix l'estacionament d'un vehicle per un període superior a les 48 hores en un mateix carrer de les vies urbanes o als espais adjacents a aquestes del terme municipal, amb interès o intenció d'exercir la compra venda del vehicle.
5. Els vehicles als quals es fa referència en els números anteriors poden ser autoritzats a estacionar per un període de temps concret, a les vies o espais necessaris, per a la realització d'una determinada activitat o servei, llevat del punt 4 del present article.

Article 32. Prohibició d'estacionament

1. Es prohibeix l'estacionament:
 - a) En els llocs on ho prohibeix la senyalització vertical o les marques viàries.
 - b) Als llocs descrits a l'article 28.1, on estigui prohibida la parada.
 - c) En els llocs habilitats com d'estacionament amb limitació horària, sense col·locar el distintiu que l'autoritza, o mantenint estacionat el vehicle en excés sobre el temps màxim permès.
 - d) A les zones senyalitzades com a reserva de càrrega i descàrrega de mercaderies, a les hores d'utilització, llevat dels vehicles expressament autoritzats per utilitzar-les.
 - e) A les zones senyalitzades per l'ús exclusiu de persones amb discapacitats.
 - f) Ocupant totalment o parcialment els guals senyalitzats correctament en l'horari autoritzat per la llicència.
 - g) En doble fila, tant si el que hi ha en la primera és un vehicle degudament estacionat, un contenidor o algun element de protecció o abalisament.



- h) En espais expressament reservats a serveis d'urgència i seguretat.
- i) En espais prohibits en via pública qualificada d'atenció preferent, específicament senyalitzats.
- j) Sobresortint del vèrtex d'un xamfrà o de l'extrem a escaire d'una cantonada.
- k) A una distància inferior a quatre metres de la cantonada d'una via o carrer, quan impedeixi o dificulti el pas de vianants per creuar perpendicularment la calçada.
- l) Impedint o dificultant el pas de vianants en els carrers sense voreres.
- m) Perllongat en un mateix lloc més de vuit dies consecutius.
- n) Fora dels límits de les marques viàries de delimitació de places d'estacionament autoritzats.
- o) A les zones que, eventualment, hagin de ser ocupades per activitats o treballs autoritzats, o que hagin de ser objecte de reparació, senyalització o neteja, i que estiguin degudament senyalitzades.
- p) A les illes o zones de vianants, tret dels llocs i horaris on sigui autoritzat.
- q) Al damunt de les marques viàries indicadores de la ubicació de contenidors o altres elements similars.
- r) En els llocs reservats per tanques, cons o altres elements d'abalisament.
- s) En totes aquelles situacions que, sense estar incloses en els apartats anteriors, constitueixin un risc o obstaculitzin greument la circulació de vianants, vehicles o animals.

2. Els estacionaments realitzats en les condicions descrites en els apartats b), h), i), j), l), i s), del punt anterior tenen la consideració d'infraccions greus (llevat de certs sub apartats).

3. Els estacionaments realitzats en les condicions descrites en l'apartat b) del punt anterior tenen la consideració d'infraccions lleus o greus, en funció del que prevegi l'article 28.2 per a les parades.

Article 33. Estacionament en períodes alterns

1. L'Ajuntament pot determinar aquesta modalitat d'aparcament en els carrers amb capacitat màxima per a dues files de vehicles i de sentit únic de circulació, ordenant l'estacionament en un sol costat del carrer, de manera alternativa i per períodes de temps concrets.

2. El canvi de costat d'estacionament al final de cada període s'ha de fer com a màxim a les vuit del matí del primer dia del període següent, sempre que, en fer-ho, no es destorbi la circulació.

3. No es pot estacionar en cap dels dos costats fins que no es pugui fer al costat correcte sense destorbar el trànsit.

4. La senyalització establerta en cada cas preval sobre les normes generals d'aquest article.

Article 34. Estacionament amb control horari

1. L'Ajuntament pot establir zones d'estacionament regulat i amb horari limitat per qualsevol sistema de control horari que permeti l'ocupació d'un espai senyalitzat a la via urbana amb aquesta finalitat, amb el pagament previ de la tarifa aprovada per l'Ajuntament en funció de la classificació de la zona.

2. Aquestes zones s'han de fer compatibles amb les de lliure utilització i les zones de càrrega i descàrrega de mercaderies, i l'horari general de funcionament del sistema s'ha d'adaptar a les necessitats del sector on s'estableixin.



3. Han de ser senyalitzades amb indicadors verticals i delimitades amb senyalització horitzontal de color blau. Es denominen zones blaves.
4. El temps màxim d'estacionament permès per vehicle es determina en funció de la classificació de la zona i en tot cas no pot superar les dues hores.
5. Com a norma general poden utilitzar les zones blaves únicament els turismes o vehicles mixtos destinats al transport de persones, sempre que no excedeixin dels límits de la plaça, i els quadricicles lleugers.
6. Les zones d'estacionament regulades en aquest article tenen als efectes d'aquesta Ordenança de Circulació la consideració d'ús públic, a l'igual que les reserves d'estacionament per altres serveis com taxis, autobusos o càrregues i descàrregues.

Article 35. Sistema de control i pagament

1. El control s'ha de fer mitjançant tiquet, targeta cancel·ladora o qualsevol mitjà similar que identifiqui el dia, i l'hora fins a la qual el vehicle pot romandre estacionat, com també l'import satisfet, d'acord amb el model fixat per l'autoritat municipal.
2. El document de control horari s'ha de col·locar a la cara interior del parabrisa de manera que resulti llegible des de l'exterior.
3. Les tarifes són aprovades en cada moment per l'Ajuntament, i poden preveure bonificacions per als veïns de la zona i per als comerços que vulguin reemborsar el cost de l'adquisició a la seva clientela.
4. Existeix estacionament amb horari limitat i amb pagament a les següents vies i espais públics: carrer Alfons Sala, carrer Anselm Clavé, carrer Lluís Puigjaner, carrer Mallorca, Plaça de Catalunya, Passeig del Progrés, Avinguda Francesc Macià i carrer República Argentina. Aquestes zones poden ser objecte d'ampliació o de reducció, afectant en el seu cas altres vies públiques, mitjançant decret o acord de la Junta de Govern Local.
5. La gestió de les zones amb estacionament limitat i amb pagament es pot portar a terme de forma indirecta, mitjançant concessió administrativa.
6. Els horaris de funcionament d'aquest sistema d'estacionament son de compliment a tots els mesos de l'any, de dilluns a divendres, de 09:00 hores a 14:00 hores i de 17:00 hores a 20:00 hores. El dissabte de 09:00 hores a 14:00 hores i a la resta d'horaris, diumenges i dies festius, l'estacionament és lliure. Al mes d'agost (de l'1 al 31 ambdós inclosos) l'estacionament a la zona blava serà gratuït. Aquests horaris poden ésser modificats per decret o acord de la Junta de Govern Local.

Article 36. Infraccions i anul·lacions de denuncia

1. Les actuacions següents, realitzades en zones d'estacionament regulat per control horari, es consideren d'estacionament prohibit, i constitueixen especialment infracció:
 - a) No obtenir document de control horari (pagament de tarifa) dins l'horari preceptiu.
 - b) Excedir el límit horari fixat pel document.
 - c) Col·locar defectuosament el document de control horari, de manera que no es permeti la lectura des de l'exterior.
 - d) Col·locar un document de control horari diferent a l'autoritzat o amb el text falsejat.
 - e) Estacionar-hi vehicles que no siguin turismes, vehicles mixtos destinats al transport de persones o quadricicles lleugers.
 - f) Ocupar un vehicle més d'una plaça d'estacionament.



- g)** Sobrepassar el límit màxim de dues hores, encara que s'adquireixi un nou tiquet.

2. Els conductors que, havent estacionat el vehicle en una zona d'horari controlat amb pagament, no sobrepassin en més d'una hora l'horari màxim autoritzat en el corresponent tiquet i hagin estat denunciats per sobrepassar el límit horari indicat en el comprovant, poden treure un comprovant especial que anul·la els efectes de la denúncia, mitjançant la presentació d'aquesta juntament amb el comprovant. Els tiquets d'"excés de temps", de l'import establert per l'Ajuntament, s'han de lliurar a les persones vigilants o es dipositen en una bústia específica.

Article 37. Vehicles acreditats

- 1.** Els vehicles acreditats de residents en zona blava i d'altres que hagin estat degudament autoritzats per l'Ajuntament poden, quan així ho acordi l'entitat local i en les condicions que en el seu cas s'estableixin, utilitzar les zones blaves sense necessitat d'obtenir cap comprovant, amb les limitacions que s'hagin establert en l'autorització.
- 2.** En tot cas els documents acreditatius que autoritzin la utilització de la zona blava, han de ser exhibits a la part frontal del vehicle i ser perfectament identificables des de l'exterior.

Article 38. Estacionament de motocicletes i ciclomotors

- 1.** L'estacionament de motocicletes i ciclomotors de dues rodes s'ha de fer preferentment a les zones i espais destinats especialment a aquesta finalitat.
- 2.** L'estacionament a la calçada s'ha de fer en bateria o semi bateria, i pot ocupar una amplada màxima d'1,80 m, sense sobresortir de la línia exterior de l'estacionament dels altres vehicles. La separació respecte dels altres vehicles serà com a mínim de cinquanta centímetres.
- 3.** Les motocicletes i els ciclomotors de dues rodes no poden estacionar dins els espais o places senyalitzades per a altres vehicles.
- 4.** Les motocicletes i els ciclomotors es poden estacionar damunt de les voreres de més de tres metres d'amplada útil per a vianants, si no hi ha a la zona o carrer espais destinats especialment a aquesta finalitat.
- 5.** L'estacionament a la vorera, si no hi ha senyalització expressa, s'ha de fer en una fila única, paral·lelament a la vorada i separats els vehicles d'aquesta vorada fins a cinquanta centímetres. Si hi ha escocells, s'ha d'estacionar dintre de l'espai que queda entre dos escocells consecutius, sense que sobresurtin els vehicles de la seva alineació. En qualsevol cas sempre s'ha de deixar, amb caràcter general, un espai mínim de pas d'1,50 metres.
- 6.** L'estacionament a la vorera no autoritza a lligar, encadenar o repenjar les motocicletes o ciclomotors a cap element estructural de la via pública, ni al mobiliari urbà, ni a cap altre element fix.
- 7.** És prohibit l'estacionament davant dels passos de vianants o de ciclistes, zones adaptades per a persones discapacitades, parades de transport públic, zones reservades, llocs a on impedeixin o dificultin l'accés o utilització de serveis públics o a una distància inferior als quatre metres d'una cantonada.
- 8.** L'estacionament sobre voreres s'ha de fer circulant amb el motor parat i sense ocupar el seient. Únicament es pot utilitzar la força del motor per salvar el desnivell de la vorada.
- 9.** Es prohibeix expressament l'estacionament de quatre o més motocicletes o



ciclomotors davant (o a prop) d'establiments comercials, tallers, centres de subministrament de menjar a domicili o establiments similars, ja sigui a la vorera o a la calçada, quan aquestes motocicletes o ciclomotors pertanyin als establiments o als seus clients. La responsabilitat per la infracció serà sempre de la persona titular de l'establiment.

10. L'estacionament de motocicletes i ciclomotors de més de dues rodes es regeix per les normes generals d'estacionament.

CAPÍTOL VII. Zones de reserva i d'estacionament prohibit

Article 39. Disposicions generals

1. Les zones de reserva d'estacionament i de prohibició d'estacionament constitueixen un ús comú especial dels béns de domini públic i estan subjectes a llicència municipal.
2. Les zones de reserva d'estacionament únicament poden ser utilitzades pels usuaris autoritzats.

Article 40. Reserva d'estacionament

Es poden autoritzar reserves d'estacionament:

- a) Per a persones amb mobilitat reduïda.
- b) Per a vehicles oficials o del personal autoritzat d'organismes públics.
- c) Per a vehicles dels serveis d'urgències i policia.
- d) Per a vehicles que realitzin operacions de càrrega i descàrrega de materials en les obres de construcció.
- e) Per a vehicles que realitzin treballs de mudances, transport de mercaderies o subministraments.
- f) Per a l'estacionament o parada de transports públics discrecionals de viatgers.
- g) Per a contenidors.

Article 41. Zones d'estacionament prohibit

Es poden autoritzar zones d'estacionament prohibit:

- a) Per a la realització de treballs o obres a la via pública.
- b) Per facilitar les operacions d'encotxament i desencotxament de clients als accessos dels hotels o establiments anàlegs.
- c) Per facilitar els accessos dels malalts, ferits, gent gran i persones discapacitades o amb escossells.
- d) Als recintes o locals de pública concurrència, per preservar els accessos i les sortides d'emergència.
- e) Als edificis o llocs on sigui aconsellable com a mesura de seguretat.

Article 42. Reserves d'estacionament per a persones amb mobilitat reduïda

1. Les reserves d'estacionament per a persones amb mobilitat reduïda poden ser personalitzades per a un vehicle determinat, o bé de caràcter general, les quals poden ser utilitzades per qualsevol vehicle amb targeta acreditativa expedida per l'Administració.



2. Per poder sol·licitar una reserva, la persona interessada ha de disposar de la targeta individual d'aparcament per a persones amb disminució que expedeix l'Institut Català d'Assistència i Serveis Socials del Departament de Benestar Social, d'acord amb el que estableix la normativa de la Generalitat.
3. Amb la finalitat de facilitar l'accessibilitat a les persones que pateixen algun tipus de disminució, als seus llocs de treball o als seus domicilis, l'Ajuntament pot concedir una o més reserves d'estacionament en els llocs a on es comprovi que està suficientment acreditada la necessitat de la mateixa, i prèvia sol·licitud de l'interessat.
4. Les places de lliure utilització són establertes per l'Ajuntament en funció de les necessitats de cada zona de la ciutat, procurant garantir l'accés als llocs d'interès general i més significatius del municipi.
5. Les persones amb disminució que resideixin al municipi i que no disposin de la targeta individual d'aparcament, poden sol·licitar-la als Serveis Socials de l'Ajuntament, els quals informaran la persona interessada sobre els requisits i els tràmits adients.

Article 43. Parades de transport públic discrecional

1. Les parades de transport públic discrecional per recollir o deixar passatgers s'han de fer en els llocs determinats per l'Ajuntament. No s'hi pot romandre més temps del necessari per recollir o deixar els passatgers, llevat de les senyalitzades com a origen o final de línia.
2. En les parades de transport públic discrecional destinades al servei del taxi, aquests vehicles hi poden estar únicament a l'espera de passatgers.
3. En cap moment el nombre de vehicles no pot ser superior a la capacitat de la parada.

Article 44 . Guals

1. Als efectes d'aquesta Ordenança, es considera gual d'accés de vehicles qualsevol dels següents supòsits:
 - tota modificació de l'estructura de la vorada, dins l'àmbit de la via pública, que faciliti l'accés de vehicles a les finques, quan disposi de la placa municipal corresponent.
 - tota obertura en l'alineació de façana de la finca, destinada a l'entrada i sortida de vehicles, quan disposi de la placa municipal corresponent.
2. Per tal de poder delimitar l'àmbit de prohibició d'estacionament davant del gual, es tindrà en compte el més llarg dels següents conceptes:
 - l'amplada de l'obertura destinada a l'entrada i sortida de vehicles.
 - la llargària del rebaix de vorera destinat a facilitar l'accés dels vehicles a la finca.
 - la llargària de la voravia pintada de color groc davant del gual.
3. L'entrada i la sortida de vehicles de les finques a la via pública constitueix un ús comú especial de béns de domini públic, i està subjecta a llicència municipal.
4. Per poder gaudir dels drets d'ús del gual, aquest ha d'estar degudament senyalitzat en lloc visible des de la calçada d'acord amb la normativa municipal i estar al corrent del pagament de les taxes establertes en les Ordenances Fiscals.
5. Aniran a càrrec del titular els treballs de modificació i reposició de la voravia, així com - en el cas de voler tenir la voravia pintada de color groc - el pintat i manteniment en estat ben visible de la pintura.



6. Resta totalment prohibit estacionar, parar i efectuar treballs de càrrega i descàrrega en les zones de gual.

Article 45. Contenidors

1. Les zones de reserva per a contenidors podran ser dels tipus següents:

- A)** Contenidors municipals de recollida d'escombraries i deixalles, vidres i similars i residus en general.
- B)** Contenidors municipals per a la retirada de mobles i objectes diversos.
- C)** Contenidors privats normalitzats de recollida de runa o similars, de tipus metàl·lic, sempre que tinguin llicència o autorització municipal.
- D)** Contenidors privats de recollida de runa o similars, de tipus sac amb fibres resistents, sempre que tinguin llicència o autorització municipal.

2. En el cas dels contenidors de tipus A i B, s'han de col·locar en aquells punts de la via pública que l'òrgan municipal competent determini, que serà on menys perjudici causin al trànsit de vianants i vehicles, amb aquest ordre de preferència. La zona pot estar senyalitzada amb marques viàries de color groc a la calçada. Excepcionalment, pot ser delimitat amb senyalització vertical fixa o temporal.

3. A les reserves de contenidors de tipus A i B, hi és prohibit estacionar vehicles, o ocupar-ne el costat de manera que dificulti o impedeixi la recollida o col·locació dels contenidors. Aquest últim cas es considera com a estacionament en doble fila.

4. Els contenidors de tipus C han d'obtenir llicència municipal prèvia d'ocupació de la via pública. Els serveis tècnics han d'indicar en cada cas el lloc on s'autoritza l'ocupació. Aquests contenidors han de ser retirats abans de 24 hores un cop plens, i en qualsevol cas, a petició de l'Administració municipal, si calgués per a la circulació de vianants o vehicles, amb aquest ordre de preferència.

5. Els contenidors de tipus D han d'obtenir llicència municipal prèvia d'ocupació de la via pública. Els serveis tècnics han d'indicar en cada cas el lloc on s'autoritza la col·locació. El comprovant d'aquesta llicència ha d'anar adherida al sac. Aquests contenidors hauran de ser retirats de la via pública un cop plens, i en tot cas, dins del termini de 48 hores des de la seva col·locació.

6. Els contenidors de tipus D s'han de situar de forma que no dificultin el pas de vianants o vehicles ni la visibilitat de la circulació, i han d'acomplir les condicions que constin en la llicència. En qualsevol cas, s'ha de deixar un espai mínim lliure per al pas de vianants d'1,40 m.

7. Els contenidors de tipus C i D han de portar adherits el nom o raó social i les dades de localització de la persona responsable i han de romandre sempre tapats, especialment després de la finalització de la jornada de treball. Han de ser retirats sempre de la via pública des del migdia del dissabte fins les 7 hores del dilluns següent, i també els dies festius, per tal d'evitar molèsties.

8. Els contenidors i els sacs s'han de situar tant a prop de l'obra com sigui possible, deixant espai suficient per al pas de vianants i de vehicles. No es poden ubicar en passos de vianants, guals, reserves d'estacionament o parades o llocs on es prohibeix estacionar, tapes d'accés a serveis, boques d'incendis, escossells dels arbres o altres llocs inadequats.

9. Independentment de les sancions aplicables, la ubicació de contenidors incomplint els diferents apartats d'aquest article habilita la Policia Local i els serveis municipals per a la seva retirada immediata.



Article 46. Vetlladors

1. L'ocupació de la vorera per instal·lar vetlladors, tendals i para-sols a la via pública està subjecta a la concessió de llicència d'ocupació i al pagament de la taxa que en el seu cas estableixi l'Ordenança Fiscal corresponent.
2. La instal·lació d'aquests elements s'ha de fer d'acord amb les condicions de la llicència. En qualsevol cas, s'ha de deixar un espai mínim lliure per al pas de vianants d'1,40 m, i no pot dificultar la visibilitat de la circulació.
3. El titular de l'autorització pot ser obligat a tenir en un lloc visible des de l'exterior la targeta o distintiu a l'efecte d'acreditar aquesta circumstància, i a senyalitzar conforme al marcatge efectuat prèviament pels serveis tècnics municipals, el perímetre de la zona d'ocupació autoritzada amb una línia blanca de 5 cm d'amplada.

Article 47. Senyalització

1. Les zones de reserva o estacionament prohibit han d'estar degudament indicades i senyalitzades d'acord amb la normativa vigent. En les que no tinguin caràcter permanent hauran d'indicar la temporalitat de la limitació.
2. La instal·lació i el manteniment de la senyalització és a càrrec del titular de la reserva.

CAPÍTOL VIII. Càrrega i descàrrega

Article 48. Zones de càrrega i descàrrega

1. L'Ajuntament pot establir zones reservades, perquè els vehicles destinats al transport de mercaderies puguin efectuar operacions de càrrega i descàrrega quan les condicions dels locals comercials o industrials no ho permetin fer-ho al seu interior. Aquestes zones poden ser de lliure utilització o estar sotmeses a criteris de limitació horària.
2. Fora d'aquestes zones reservades, únicament es permet la càrrega i descàrrega en els dies, hores i llocs que es determini.
3. La utilització de les zones de càrrega i descàrrega està únicament reservada a l'estacionament pel temps imprescindible o el màxim delimitat pel senyal, de vehicles reglamentàriament autoritzats per a fer transport de mercaderies i/o de vehicles comercials o industrials (camions, furgonetes i vehicles mixtos de 2 seients), degudament identificats, i que realitzin en el lloc d'estacionament operacions de càrrega i descàrrega de mercaderies o materials relacionats amb la seva activitat.

Article 49. Realització de les operacions

1. Els vehicles que realitzin operacions de càrrega i descàrrega no poden fer-ho en doble fila, ni ocupar totalment ni parcialment les voreres, andanes, passeigs o zones senyalitzades amb franges blanques al paviment, guals, ni qualsevol altre indret on, amb caràcter general, estigui prohibida la parada.
2. Les mercaderies i objectes que es carreguin o descarreguin s'han de traslladar directament de l'interior dels locals al vehicle i viceversa, i no es podran dipositar a la via pública.
3. Les operacions de càrrega i descàrrega han de fer-se amb precaució, evitant sorolls innecessaris i deixant nets els espais utilitzats.
4. Les mercaderies s'han de carregar i de descarregar pel costat del vehicle més proper a la vorera, utilitzant els mitjans necessaris per agilitar l'operació, i sense dificultar la



circulació, tant de vianants com de vehicles.

Article 50. Autoritzacions

Cal obtenir una autorització municipal prèvia per a qualsevol altra forma de càrrega i descàrrega que es realitzi fora de les zones autoritzades o que s'hagi de realitzar de forma diferent a les previstes en els articles precedents.

Article 51. Càrrega i descàrrega de mercaderies perilloses

1. El transportista i el recepcionista han de fer les operacions de càrrega i descàrrega sense interrupció i amb la màxima rapidesa, en els llocs i horari establerts.
2. La carrega i descarrega de mercaderies especialment perilloses en un emplaçament públic a l'interior de la població i que no siguin cap de les previstes a l'article 21, apartats 3 i 4, d'aquesta Ordenança requereix d'una autorització especial de l'autoritat municipal.
3. Les operacions s'han d'ajustar en tot moment a allò que estableix la reglamentació vigent de transports de mercaderies perilloses per carretera.

CAPÍTOL IX. Alcohol i substàncies psicotròpiques i anàlogues

Article 52. Prohibició

No es pot circular amb vehicles o bicicletes havent ingerit o incorporat a l'organisme begudes alcohòliques superant els límits normativament admesos, i/o psicotròpics, estimulants i elements anàlegs com els medicaments o altres substàncies que alterin l'estat físic o mental adient per circular sense perill.

Article 53. Proves d'alcoholèmia i de substàncies psicotròpiques i anàlogues

1. L'alcalde o el regidor delegat pot signar acords amb la Direcció General de Seguretat Ciutadana de la Generalitat de Catalunya als efectes de la cessió i/o utilització compartida d'aparells homologats per a la detecció de substàncies alcohòliques, psicotròpiques o anàlogues. També es poden signar protocols amb centres mèdics públics o privats als efectes de poder realitzar les proves de contrast d'alcohol i de detecció de psicotròpics descrites als punts 3 i 5 d'aquest article.
2. Les proves d'alcoholèmia es poden realitzar, en un primer moment, amb un etilòmetre autoritzat i, si el resultat de la prova fos positiu, s'han de fer els dos mesuraments reglamentaris, informant la persona afectada, la qual pot fer constar també les al·legacions adients.
3. Per a la detecció de l'alcohol, s'han de fer dues proves reglamentàries, mitjançant un etilòmetre autoritzat i homologat, amb un interval de 10 minuts entre ambdues proves.
4. Existeix la possibilitat de contrastar les proves, a petició de la persona interessada, mitjançant anàlisis de sang, orina i d'altres anàlogues. En aquests casos, si el resultat és positiu, el cost de les proves va a càrrec de la persona denunciada. Si és negatiu, a càrrec de l'Administració. Tanmateix, la persona interessada ha de dipositar prèviament l'import del cost de les anàlisis. El personal sanitari estarà obligat a obtenir les mostres i a donar el resultat de les proves a l'autoritat municipal.
5. Per a la detecció de substàncies psicotròpiques es farà normalment un reconeixement mèdic i anàlisis clíniques. Les proves també es poden fer amb els aparells autoritzats i homologats



6. La negativa a sotmetre's a la prova d'alcoholèmia o de substàncies psicotròpiques o anàlogues, és una conducta constitutiva de delictes, tipificada pel Codi Penal. L'import de les sancions queda tipificat al Catàleg d'Infraccions i Sancions a l'Ordenança Municipal de Circulació Annex V i a la Taula de Barem d'Alcoholèmia Annex III.

7. La Policia Local pot establir controls d'alcoholèmia o de substàncies psicotròpiques en els casos següents:

- En el supòsit d'estar implicat en un accident de circulació.
- En el supòsit d'haver comès una infracció.
- En el supòsit de símptomes evidents que denotin la conducció sota la influència de les substàncies esmentades.
- En el supòsit de control preventiu.

8. Les persones afectades (les persones conductores sempre, i altres usuàries de la via implicades en un accident) estan obligades a sotmetre's a les proves d'alcoholèmia i de substàncies psicotròpiques o anàlogues.

CAPÍTOL X. Permisos especials per a circular, per ocupar la via pública i per tallar la circulació

Article 54. Normativa

1. Els vehicles que tinguin un pes o unes dimensions superiors a les autoritzades reglamentàriament no poden circular per les vies públiques de la ciutat sense autorització administrativa.

2. Quan per causa d'obres de particulars, empreses o institucions s'hagi d'impedir o limitar temporalment la lliure circulació per la via pública, s'ha de sol·licitar i d'obtenir prèviament una llicència expressa de l'Ajuntament, la qual només es pot atorgar en casos justificats i pel temps indispensable. La petició ha de detallar les dades de la persona sol·licitant, els motius de la petició, els dies i hores de restricció, etc.

3. La llicència municipal ha d'establir les condicions adients de senyalització i de seguretat, a càrrec de la persona sol·licitant i sota la seva responsabilitat.

4. La restricció del trànsit sense llicència, o sense ajustar-se a les condicions establertes, dona lloc a la imposició de sanció, i habilita la Policia Local i els serveis municipals per a restaurar immediatament la lliure circulació.

5. La prestació de serveis per la Policia Local, amb motiu de la conducció i acompanyament de vehicles, regulació del trànsit, préstec de senyals de trànsit (sota discrecionalitat de la pròpia Policia Local) i l'atorgament d'autoritzacions per a circulacions especials, pot generar l'obligació de pagament de la taxa corresponent, que és a càrrec de qui sol·liciti la prestació o generi la necessitat del servei, i es determina mitjançant la corresponent Ordenança Fiscal.

CAPÍTOL XI. Retirada i immobilització de vehicles

Article 55. Causes de retirada per infracció

L'Ajuntament pot retirar de la via pública, i traslladar al dipòsit municipal, el vehicle que es trobi estacionat en alguna de les circumstàncies següents:



- a) En els llocs on és prohibida la parada.
- b) A les zones senyalitzades com a reserva de càrrega i descàrrega de mercaderies, a les hores d'utilització, llevat dels vehicles expressament autoritzats per utilitzar-les.
- c) A les zones senyalitzades per a l'ús exclusiu de persones amb discapacitats.
- d) Ocupant totalment o parcialment els guals senyalitzats correctament en l'horari autoritzat per la llicència.
- e) En espais expressament reservats a serveis d'urgència i seguretat.
- f) En espais prohibits en via pública qualificada d'atenció preferent, específicament senyalitzats.
- g) Al mig de la calçada, o a una distància superior a 20 cm de la vorada i que destorbi la circulació o suposi un perill per als usuaris.
- h) A una distància inferior a quatre metres de la cantonada d'una via o carrer quan destorbi la maniobra de girar a qualsevol tipus de vehicle, destorbi la visibilitat del trànsit o quan impedeixi o dificulti el pas de vianants per creuar perpendicularment la calçada.
- i) Impedint o dificultant el pas de vianants en els carrers sense voreres.
- j) Fora dels límits de les marques viàries de delimitació de places d'estacionament autoritzats.
- k) A les zones que, eventualment, hagin de ser ocupades per a activitats o treballs autoritzats, o que hagin de ser objecte de reparació, senyalització o neteja.
- l) A les illes de vianants, tret dels llocs i horaris on sigui autoritzat.
- m) Al damunt de les marques viàries indicadores de la ubicació de contenidors o altres elements similars.
- n) Amb posterioritat a la col·locació de senyals provisionals o d'abalisament que adverteixin de la prohibició o reserva d'estacionament.
- o) Quan impedeixi o dificulti el funcionament o realització d'algun servei públic.
- p) Quan hagin transcorregut 24 hores des de què es formulés la denúncia per estacionament continuat en un mateix lloc, sense que el vehicle hagi canviat la seva ubicació.
- q) Quan romangui en una zona d'estacionament regulat per control horari sense col·locar en un lloc visible el document de control horari o el distintiu que autoritzi la seva utilització o quan excedeixi del doble del temps abonat o autoritzat.
- r) Quan utilitzi les places d'estacionament de la zona blava sense estar autoritzat a fer-ho.
- s) Sempre que constitueixi perill o causi destorb greu a la circulació de vianants (estacionament sobre la vorera o en zones per a vianants) i/o vehicles o al funcionament d'un servei públic o deteriori el patrimoni públic. En aquest últim cas la Policia Local actuarà en el disposat a l'article 14.2 d'aquesta ordenança, per tal de reclamar els danys patrimonials públics.

Article 56. Altres causes de retirada

1. L'Ajuntament també pot retirar o remoure els vehicles de la via pública encara que no estiguin en situació d'infracció, en els casos següents:

- a) En cas d'emergència, necessitat o per motius de seguretat.
- b) Quan s'estacioni en un lloc o itinerari que s'hagi d'ocupar per a un acte públic o esportiu degudament autoritzat.
- c) Quan obstaculitzi la neteja, reparació o senyalització de la via pública o s'hagin de realitzar treballs relacionats amb el manteniment de l'arbrat.



- d) Quan estigui estacionat en una zona amb reserva d'ocupació per a la realització d'obres o treballs autoritzats.
- e) En cas que se'n pugui presumir la utilització il·legítima o es vulgui garantir la seguretat de les proves o efectes del seu interior.
- f) Quan hagi estat ordenat per l'autoritat judicial o administrativa competent.
- g) En cas d'accident que l'impedeixi de continuar la marxa.
- h) Quan hagi estat immobilitzat a la via pública per ordre dels agents encarregats de la vigilància del trànsit, per l'autoritat judicial o administrativa competent i hagin passat 48 hores sense que el conductor o propietari hagi corregit les deficiències que van motivar la mesura.
- i) Quan per avaria, l'equip de senyals acústics o l'alarma antirobatori emetin sons que alterin la convivència ciutadana i no es pugui localitzar el conductor del vehicle.
- j) Quan hi hagi motius d'immobilització i aquesta no es pugui dur a terme a la via pública en condicions de seguretat.
- k) Quan es pugui presumir racionalment el seu abandonament a la via, d'acord amb el que estableix l'article 59 d'aquesta Ordenança.
- l) En totes aquelles situacions que, sense estar incloses en els apartats anteriors, constitueixin un perill o obstaculitzin greument la circulació de vianants, vehicles o animals o deteriori el patrimoni públic.

2. Pel que fa als apartats a), b), c) i d) la retirada no comporta cap despesa per al titular del vehicle llevat dels següents supòsits:

- Que hagi estat possible localitzar i requerir al propietari perquè el retiri, sense fer-ho.
- Que s'hagi pogut senyalitzar o advertir la prohibició amb més de 72 hores d'antelació.
- Quan s'hagi estacionat el vehicle amb posterioritat a la col·locació de la senyalització o advertiments corresponents i sigui possible provar-ho.

3. Pel que fa a l'apartat e) la retirada no comporta cap despesa per al titular del vehicle pels conceptes de trasllat o dipòsit.

4. Quant a la resta d'apartats les despeses de la retirada i dipòsit van a càrrec del titular del vehicle, llevat que les causes hagin estat motivades pel que regula l'apartat e).

Article 57. Taxes per la retirada i requisits administratius

1. Llevat de les excepcions previstes a l'article anterior, el deute que s'origini com a conseqüència de la retirada, enganxament o la immobilització d'un vehicle i la seva estada al dipòsit de vehicles va a càrrec del seu titular, el qual ha d'abonar les taxes corresponents, d'acord amb el que estableixi l'Ordenança Fiscal, o garantir-ne el seu pagament per qualsevol mitjà admès en dret, com a requisit previ a la devolució del vehicle, sens perjudici del dret que gaudeix d'interposició de recurs. D'altra banda, per retirar el vehicle cal que el titular acreditï documentalment aquesta condició, o en cas que es tracti d'una tercera persona diferent del titular, ha d'acreditar suficientment la possessió d'un títol que legítimi l'ús del vehicle. Igualment s'ha de presentar la documentació necessària per a poder circular el vehicle, l'ITV (excepte estrangers) i el rebut d'assegurança obligatòria. En el cas de mancança d'aquesta documentació o de no reunir les condicions per a circular no es pot retirar el vehicle del dipòsit municipal.
2. L'agent de la policia local encarregat del lliurament del vehicle o l'agent que es



designi, ha de formular les denúncies adients per la manca de la documentació esmentada en el punt anterior.

3. La retirada del vehicle s'ha de suspendre immediatament, si el conductor compareix abans que la grua hagi iniciat la seva marxa amb el vehicle enganxat i pren les mesures necessàries per fer cessar la situació irregular en la qual es trobava el vehicle, sense perjudici de l'abonament de la taxa corresponent.

Article 58. Immobilització de vehicles

1. A títol enunciatiu, els agents encarregats de la vigilància del trànsit poden immobilitzar els vehicles que estiguin inclosos en algun dels supòsits següents:

- a)** Quan el conductor no porti el permís o llicència de conducció corresponent o el que porti no sigui vàlid. En aquest cas, si el conductor manifesta tenir permís vàlid i acredita suficientment la seva identitat i domicili, no es durà a terme la immobilització, tret que el seu comportament indueixi a considerar racionalment que no reuneix les aptituds o els coneixements necessaris per conduir.
- b)** Quan la Policia Local comprovi de forma fefaent la manca d'autorització administrativa per a conduir, ha de procedir a la denúncia d'acord amb l'article 1.4 del Reglament General de Conductors (67.2 LSV). En compliment de la dita norma, l'Ajuntament obrirà l'expedient administratiu adient i remetrà la denúncia a l'Administració competent als efectes de l'exercici de les seves atribucions. Quant a les sancions específiques, l'autoritat competent ordenarà el dipòsit obligatori del vehicle com a sanció addicional. Els supòsits per aplicar aquest dipòsit són que el conductor sigui el titular del vehicle, que el titular ostenti la guarda i custòdia del conductor o que el titular hagi autoritzat la utilització del vehicle. Independentment, serà d'aplicació el que contempla el codi penal en qualsevol de les seves formes relatives a la manca o suspensió de l'autorització administrativa per a conduir.
- c)** Els terminis de dipòsit del vehicles són d'un mes amb caràcter general, i de tres mesos en casos de reincidència i en la forma i llocs que preveu aquesta Ordenança.
- d)** Aquestes mesures no són aplicables a aquells conductors que circulin a l'empara d'un permís comunitari susceptible d'inscripció o bescanvi que, essent residents a l'Estat espanyol, hagin incomplert l'obligació d'inscriure'l. Tampoc és d'aplicació als que circulin emparats per un permís de conducció expedit per països amb els quals s'hagi signat un acord de reconeixement recíproc, encara que no s'hagi fet el tràmit administratiu de bescanvi.
- e)** Quan el conductor no porti el permís de circulació del vehicle, o l'autorització que el substitueixi, i no acrediti suficientment la seva identitat i domicili.
- f)** Quan les deficiències ostensibles del vehicle comportin un perill per a la circulació o produeixin danys a la calçada.
- g)** Quan el vehicle que circuli tingui una alçada o amplada superior a l'assenyalada a la normativa vigent o a la permesa, si escau, per l'autorització especial que tingui.
- h)** Quan el vehicle circuli amb una càrrega, amb un pes o una longitud superior en un 10% a l'autoritzat.
- i)** Quan el vehicle circuli sense cadenes o pneumàtics especials en els casos i llocs en què l'ús sigui obligatori.



- j) Quan les possibilitats de moviment i el camp de visió del conductor es redueixin sensiblement i perillosament pel nombre o la posició dels passatgers o per a la col·locació dels objectes transportats.
- k) Quan no s'hagi dut a terme la inspecció tècnica del vehicle dins dels terminis obligatoris, sempre que existeixi un risc greu per a la circulació i en els termes i en les condicions estrictes que estableixi la normativa legal aplicable.
- l) Quan de les condicions d'utilització dels vehicles es pugui derivar un risc greu per a la circulació, les persones o els béns.
- m) Quan el conductor d'un vehicle es negui a sotmetre's a les proves per determinar si condueix sota els efectes de l'alcohol, substàncies psicotròpiques, estupefaents, estimulants o anàlogues, o quan el resultat de la prova superi els límits reglamentàriament establerts.
- n) Quan el vehicle superi els nivells d'emissió de perturbacions electromagnètiques, sorolls, gasos, fums i altres contaminants en les vies objecte de regulació, en més d'un 10% dels límits permesos per aquesta Ordenança o per la normativa vigent, o es negui a la realització de la prova de mesurament.
- o) Quan no estiguin proveïts del distintiu o document de control horari que habiliti l'estacionament en zones limitades en temps o excedeixin de l'autorització concedida fins que s'obtingui la identificació del conductor.
- p) Quan el vehicle vagi desproveït dels cinturons i altres elements de seguretat obligatoris, i quan les motocicletes o ciclomotors de dues rodes circulin amb el conductor o l'ocupant desproveïts de casc.
- q) Quan el vehicle circuli sense tenir l'assegurança obligatòria contractada i en vigor.
- r) Quan el conductor d'un vehicle denunciat per una infracció de trànsit no acrediti la seva residència habitual en territori de l'Estat espanyol i es negui a dipositar l'import de la sanció o a garantir el seu pagament per qualsevol mitjà admès en dret.
- s) Quan el vehicle circuli sense les plaques de matrícula o quan siguin il·legibles.
- t) Quan el vehicle circuli de nit sense disposar dels dispositius d'enllumenat necessaris.
- u) Quan hagi estat ordenat per l'autoritat judicial o administrativa competent.

2. La immobilització dels vehicles s'ha de practicar, preferentment, en el lloc més adequat de la via pública o en el dipòsit municipal de vehicles, sempre que no concorrin altres circumstàncies que aconsellin fer-ho en un altre lloc designat pel conductor o titular del vehicle, el qual, en qualsevol cas, s'ha de fer càrrec de les despeses de trasllat i estada del vehicle.

3. No és en cap cas justificada la immobilització d'un vehicle quan la pròpia mesura cautelar provoqui una disminució de la seguretat viària o destorbi la circulació de vehicles o de vianants. En aquest cas, si és una causa justificada, s'ha de retirar el vehicle.

4. La immobilització del vehicle cessa quan desaparegui la causa que la va motivar o l'hagi deixat sense efecte l'autoritat que la va ordenar.

Article 59. Vehicles abandonats

1. No es pot estacionar un vehicle amb mostres evidents d'abandonament.

2. Es pot considerar que un vehicle està abandonat quan estigui estacionat al mateix lloc de la via durant un període de temps superior a un mes i presenti indicis i/o desperfectes



que permetin presumir racionalment una situació d'abandonament o d'impossibilitat de moviment pels seus propis mitjans o que li manquin les plaques de matrícula. En aquests casos, el vehicle té el tractament de residu sòlid urbà.

3. Quan transcorrin més de dos mesos des que un vehicle hagi estat dipositat després de la seva retirada per qualsevol motiu per l'autoritat competent, i en aquells casos de vehicles que presentin signes d'abandonament però mantinguin la placa de matriculació i disposin de qualsevol signe o marca visible que permeti la identificació del seu titular, es requerirà a aquest per tal que en un termini màxim de quinze dies retiri el vehicle del dipòsit abonant les despeses de custòdia corresponents, amb l'avertiment que en cas contrari es procedirà al seu tractament com a residu sòlid urbà. No caldrà la publicació de cap relació de vehicles amb presumpció d'abandó en els butlletins o diaris oficials, tret que no s'hagi pogut portar a terme la notificació adient als titulars.

4. Els vehicles declarats abandonats poden ser donats de baixa en els registres corresponents, fins i tot d'ofici, d'acord amb el Reglament General de Vehicles. Els vehicles que passin a tenir la consideració de residus sòlids urbans podran ser eliminats per mitjà de qualsevol sistema admès en dret, amb inclusió del seu lliurament a un gestor de residus, sense necessitat de formar lots ni de convocar subhastes.

5. Els vehicles abandonats han de ser retirats i ingressats al dipòsit municipal de vehicles.

6. Les despeses corresponents al trasllat i estada són a càrrec del seu titular.

CAPÍTOL XII. Sorolls i fums

Article 60. Sorolls

1. Tots els vehicles de tracció mecànica, amb inclusió dels ciclomotors, han de tenir en bones condicions de funcionament els elements capaços de produir soroll perquè l'emissió de soroll del vehicle amb el motor en funcionament no excedeixi els valors límits d'emissió a què fa referència l'annex 6 de la Llei del Parlament 16/2002, de 28 de juny, de protecció contra la contaminació acústica. En aquest sentit, els valors límit d'emissió dels vehicles de motor aturats, mesurats segons el mètode de proximitat, són els que figuren en la fitxa d'homologació de cada tipus de vehicle de motor i motocicleta, juntament amb el règim del motor al qual s'ha de fer el mesurament. El procediment de mesurament és el que estableix la Directiva 87/24 per a les motocicletes i la Directiva 81/334 per als altres tipus de vehicles, (Decret 3025/74 i Real Decret 2028/86 actualitzat per l'Ordre CTE/315/2004, de 10 de febrer) i d'acord amb el disposat en l'article 7 del Reglament General de Circulació (RD 1428/2003, de 21 de novembre). A l'àmbit d'aplicació d'aquesta Ordenança, s'utilitzaran els valors de referència de l'Annex I.

2. El règim d'infraccions i sancions per incomplir aquest precepte s'adapta a les previsions de la Llei del Parlament 16/2002, de 28 de juny, si bé el procediment sancionador s'ha d'ajustar a allò que preveu la normativa vigent sobre circulació.

3. Els vehicles destinats a serveis d'urgències han de disposar d'un mecanisme de regulació de la intensitat sonora dels dispositius acústics que la redueixi a uns nivells compresos entre 70 i 90 dB (A) durant el període nocturn (de 22 a 8 hores), quan circulin per zones habitades. Els nivells es mesuren segons el que indica el punt 2 de l'annex 1 de la Directiva 70/388/CEE. No s'aplica aquesta limitació si s'han d'utilitzar els senyals acústics per a alertar la població d'una situació d'emergència.

4. Es prohibeix l'ús de botzines o qualsevol altre senyal acústic dins el nucli urbà. Els conductors de vehicles han d'evitar en tot moment produir sorolls innecessaris, evitant acceleracions brusques o utilitzant ràdios o aparells reproductors de sons a un volum



excessivament alt, sobretot en hores nocturnes. S'exceptuen els vehicles en servei de la Policia, Servei d'Extinció d'Incendis i Salvaments i altres vehicles destinats al servei d'urgències degudament autoritzats.

5. Els conductors de vehicles d'urgència han d'utilitzar les sirenes únicament quan sigui necessari, i han de reduir el seu ús a les franges horàries nocturnes, utilitzant preferentment els senyals lluminosos.

6. La utilització de megafonia en els vehicles ha de ser autoritzada per l'Ajuntament, no es pot utilitzar a un volum excessiu i, amb caràcter general, esdevé prohibida.

7. Els vehicles que realitzin operacions de càrrega i descàrrega han de fer-les de manera que no provoquin molèsties ni soroll excessiu, especialment les que es realitzin a primeres hores del matí.

8. Quan a determinades zones o vies urbanes s'aprecii una degradació notòria del medi per excés de soroll imputable al trànsit, l'ajuntament pot prohibir-lo, limitar-lo o restringir-lo. L'Ajuntament, per aquest motiu, pot restringir, limitar o prohibir, el trànsit a determinades hores o llocs.

9. No col·laborar amb els agents o negar-se a sotmetre's a la prova de control de sorolls del vehicle es considera com a infracció lleu.

10. Es prohibeix fer circular vehicles de motor, motocicletes i ciclomotors amb silenciadors ineficaços, incomplets, inadequats o deteriorats. Particularment, es prohibeix circular amb "escapament lliure".

11. L'Ajuntament pot obligar a la correcció de les deficiències observades en matèria de sorolls i silenciadors.

Article 61. Fums

1. Queda prohibida l'emissió de gasos i fums que superi els límits establerts per la normativa vigent.

2. La negativa a sotmetre's a la prova de control d'emissions contaminants del vehicle es considera com a infracció lleu.

3. A manca d'una altra normativa que modifiqui la vigent, s'han d'utilitzar els valors de referència establerts a l'Annex II d'aquesta Ordenança, d'acord amb les Directives 96/96/CE i 1999/52/CE, i d'acord amb lo disposat en l'article 7 del Reglament General de Circulació (RD 1428/2003, de 21 de novembre).

Article 62. Immobilització

1. La Policia Local pot immobilitzar els vehicles que estiguin inclosos en alguns dels supòsits següents:

e) Els que circulin sense equip silenciós o amb un equip silenciós inadequat, ja sigui deteriorat o incomplet. En el supòsit de que els sorolls que emetin els vehicles siguin manifestament estridents i encara que l'agent de policia no disposi d'aparell mesurador, podrà ordenar i procedir a la immobilització immediata del vehicle, sense perjudici de que posteriorment es sotmeti a les proves adients per tal de confirmar la mesura cautelar adoptada.

f) Els vehicles que produeixin sorolls per damunt dels límits autoritzats, amb un excés superior al 10% de la limitació establerta.

g) Els vehicles que emetin fums per damunt dels límits autoritzats, amb un excés superior al 10% de la limitació establerta.

2. La immobilització s'ha de portar a terme en un lloc adequat de la via pública o en el



dipòsit municipal de vehicles.

3. La immobilització s'aixecarà sols per al trasllat del vehicle al lloc on s'hagin de reparar les deficiències que l'han motivada. El trasllat fins al lloc de reparació s'ha de fer amb grues o altres transports.

4. El titular del vehicle ha de reparar les anomalies dins del termini de 10 dies. A l'efecte de la comprovació, i dins d'aquest termini, ha de sol·licitar una nova inspecció a la Policia Local, o bé presentar una certificació d'una estació d'ITV on consti el correcte estat del vehicle afectat, i portar també la documentació personal i la còpia de l'acta de precinte. En cas contrari s'ha d'estar al que disposen els articles 63 i 64 de la Llei de seguretat viària respecte a l'anul·lació, revocació, intervenció i suspensió cautelar de les autoritzacions dels vehicles i en el termini d'un mes de la seva immobilització o del seu ingrés al dipòsit municipal, es començaran els tràmits com a residu sòlid urbà pel seu desballestament (Llei 10/98). No obstant, si la persona interessada no desitja reparar el vehicle podrà optar per renunciar a la titularitat d'aquest en favor de l'Ajuntament, per a que sigui dona de baixa i lliurat a desballestament.

5. Les despeses que originin la seva immobilització i el seu dipòsit van a càrrec del titular del vehicle. I, en qualsevol cas, s'ha de satisfer la taxa pel dipòsit i dipositar una fiança de 100 €, que garantirà que s'adoptin les mesures tècniques necessàries per evitar la contaminació acústica del vehicle i on se li lliurarà justificant de pagament en el mateix moment.

CAPÍTOL XIII. Infraccions i sancions

Article 63. Competència i intervenció de llicència

1. La competència per sancionar les infraccions a les disposicions en matèria de circulació per les vies urbanes correspon a l'alcalde, llevat que puguin constituir infraccions penals.

2. L'alcalde pot delegar aquesta competència en els membres de la corporació, d'acord amb la llei.

3. En aquells casos en què la infracció comesa pugui comportar la suspensió del permís o de la llicència de conducció, l'Ajuntament trametrà l'expedient a l'organisme competent de l'Administració de la Generalitat o de l'Estat, una vegada hagi adquirit ferma la sanció de multa imposada per l'Ajuntament.

4. Si l'agent policial que intervé detecta que una persona infractora o implicada en un accident presenta a més símptomes evidents de què ha perdut les condicions físiques necessàries per a conduir, ha d'intervenir de manera immediata el permís o la llicència de conducció, sense perjudici de la corresponent denúncia per infracció o diligències judicials.

La Policia Local ha de formalitzar la corresponent acta d'intervenció de la llicència o permís, còpia de la qual lliurarà a la persona interessada.

El permís de conduir intervingut es lliurarà el més aviat possible a les autoritats competents, juntament amb un informe de l'agent actuant on es detallin els símptomes que fan presumir la desaparició de les condicions físiques necessàries per conduir.

Article 64. Infraccions a l'Ordenança

Les accions o omissions contràries a aquesta Ordenança tenen el caràcter d'infraccions administratives i es classifiquen en lleus, greus i molt greus.



1. Són infraccions lleus:

- a) La negativa a sotmetre's a la prova de control de sorolls o d'emissions contaminants del vehicle.
- b) No observar les normes de comportament relatives a la circulació de vianants establertes a l'article 7 de l'Ordenança.
- c) Realitzar a les vies urbanes usos no autoritzats o que no s'adaptin a la mateixa naturalesa de la via.
- d) No respectar les limitacions o restriccions a la circulació del trànsit a les illes o zones de vianants.
- e) No observar les normes de comportament relatives a la circulació de vehicles establertes a l'article 13 de l'Ordenança, tret que es tracti d'infracció greu.
- f) Circular pels carrils reservats a altres vehicles que indiqui la senyalització sense estar degudament autoritzats.
- g) No observar les normes pel que fa a la circulació de cicles i bicicletes establertes a l'article 19 de l'Ordenança.
- h) No respectar les restriccions a la circulació previstes per a la circulació de vehicles d'autoescoles.
- i) Superar el temps màxim previst per a la parada.
- j) Abandonar el vehicle quan es trobi en situació de parada.
- k) No respectar les normes generals de la parada.
- l) Efectuar la parada en els llocs o en circumstàncies en les que sigui prohibit, sempre que no es tracti d'una infracció greu.
- m) No respectar les normes generals de l'estacionament.
- n) No respectar les limitacions d'estacionament previstes a l'article 31.
- o) Efectuar l'estacionament en els llocs o en circumstàncies en les que sigui prohibit, i no tinguin la consideració d'infracció greu.
- p) No respectar les normes relatives a l'estacionament en períodes alterns.
- q) Incórrer en alguna de les infraccions previstes a l'article 36, relatives a l'estacionament amb control horari.
- r) No utilitzar de forma correcta els distintius per identificar els vehicles autoritzats a circular o estacionar en zones restringides.
- s) No respectar les normes relatives a l'estacionament de motocicletes i ciclomotors.
- t) No respectar les normes relatives a la parada de transport públic.
- u) No respectar les normes relatives a la utilització de les zones de càrrega i descàrrega.
- v) No respectar les normes relatives a la realització de les operacions de càrrega i descàrrega.
- w) L'emissió de sorolls o fums per sobre dels límits establerts, llevat que pugui constituir una infracció de més gravetat.
- x) No posar en coneixement de l'autoritat municipal o departament que correspongui aquells fets o circumstàncies que en compliment del que regula aquesta Ordenança s'estigui obligat a comunicar, llevat que pugui constituir una infracció de més gravetat.
- y) Qualsevol altra infracció del que disposa aquesta Ordenança o la Llei, i que no es qualifiqui expressament com a infracció greu o molt greu.

2. Són infraccions greus:



- a) Col·locar publicitat, rètols, anuncis, cartells, adhesius, inscripcions o similars en semàfors i senyals de trànsit.
- b) Instal·lar elements prop dels semàfors i senyals de trànsit, que redueixin o limitin la seva eficàcia o que enlluernin o distreguin l'atenció dels usuaris de les vies urbanes.
- c) Manipular, modificar o fer un ús indegut de la senyalització viària.
- d) Col·locar a les vies urbanes qualsevol tipus d'obstacles, objectes, o fer-hi instal·lacions que limitin, dificultin o facin perillosa la lliure circulació de vianants o vehicles.
- e) No prendre i mantenir les mesures de seguretat adients, referents a la vigilància, delimitació, protecció, senyalització i il·luminació d'obstacles i obres.
- f) No adoptar les precaucions necessàries per circular per zones de vianants o de prioritat invertida.
- g) Les relatives a la velocitat dels vehicles, regulades a l'article 15, tret que constitueixin una infracció molt greu.
- h) Realitzar les maniobres autoritzades amb el vehicle sense observar les mesures de seguretat necessàries o d'altres no autoritzades.
- i) Circular les motocicletes i els ciclomotors pels llocs o de manera diferent a l'autoritzada.
- j) No respectar les restriccions a la circulació previstes en funció de les característiques del vehicle.
- k) No respectar les restriccions a la circulació previstes per al transport de mercaderies perilloses.
- l) No respectar les restriccions a la circulació de vehicles de la 3ª categoria previstes a l'article 25.
- m) Efectuar la parada en els llocs on sigui prohibida i en circumstàncies perilloses o que obstaculitzin greument el trànsit.
- n) Efectuar l'estacionament en els llocs on sigui prohibit i/o amb usos prohibits o en circumstàncies perilloses o que obstaculitzin greument el trànsit. A efectes d'aquesta Ordenança es considera l'estacionament en un gual, d'acord amb els requisits de l'article 44, com una circumstància d'obstaculització greu del trànsit.
- o) No respectar les normes relatives a la realització de les operacions de càrrega i descàrrega de mercaderies perilloses.
- p) No disposar de les autoritzacions corresponents quan, en compliment del que regula aquesta Ordenança, sigui preceptiu.
- q) No dur a terme les actuacions o mesures necessàries que s'escaiguin quan en compliment del que regula aquesta Ordenança s'estigui obligat a fer-ho.
- r) Es consideren greus les infraccions a què fa referència l'apartat anterior, quan causin un greu perjudici a la circulació o posin en perill als usuaris de la via pública, i també totes les conductes relatives a la conducció negligent.
- s) No respectar els senyals o les indicacions dels agents de l'autoritat encarregats de la vigilància del trànsit.
- t) No respectar el llum vermell d'un semàfor.
- u) No respectar un senyal de stop.
- v) Circular amb menors de 12 anys com a acompanyants en ciclomotors i motocicletes amb les excepcions determinades reglamentàriament.
- w) Conduir utilitzant dispositius incompatibles amb l'atenció en la conducció.
- x) Conduir utilitzant auriculars o dispositius de telefonia mòbil.
- y) Conduir utilitzant mecanismes de detecció de radar (fins el 24/05/2010; el 25/05/2010 passarà a ser infracció MOLT GREU Art. 65.5.lletra h) del RGC).



- z) No utilitzar el cinturó de seguretat, casc de protecció o dispositius de retenció infantil.

3. Infraccions molt greus:

Es consideren molt greus les infraccions a què fa referència l'apartat anterior, quan concorrin circumstàncies de perill per raó de la intensitat de la circulació, les característiques i condicions de la via, les condicions atmosfèriques, de visibilitat, la concurrència simultània de vehicles i altres usuaris, o que afectin greument un servei públic, la funció dels agents de l'autoritat o qualsevol altra circumstància anàloga que pugui constituir un risc afegit i concret al previst per a les infraccions greus en el moment de cometre la infracció. Són sempre una infracció molt greu les conductes que comportin una conducció temerària.

Són també infraccions molt greus la conducció amb ingestió de begudes alcohòliques amb taxes superiors a les permeses, o sota els efectes d'estupefaents, psicotròpics o substàncies anàlogues, incomplir els conductors en general, i els altres usuaris de la via implicats en un accident, l'obligació de sotmetre's a les proves per a la detecció de possibles intoxicacions, la conducció temerària, l'omissió del deure de socors en cas d'urgent necessitat o accident greu, fer competicions i curses no autoritzades entre vehicles, circular en sentit contrari a l'establert, excedir en més d'un 50 per 100 el límit màxim de velocitat permès, sempre que això suposi superar en 30 km/h o més aquest límit màxim, i l'incompliment per part del titular de l'obligació d'identificar verament el conductor responsable de la infracció i (a partir del 25 de maig de 2010) conduir vehicles que tinguin instal·lats inhibidors o qualsevol altre sistema adreçat a interferir en els sistemes de vigilància. També, alguna circumstància que concorri de la combinació d'un us prohibit amb l'ànim de lucre (compra venda de vehicles a la via pública).

Article 65. Altres infraccions

Les infraccions no contingudes en aquesta Ordenança relatives a normes bàsiques i complementàries del trànsit, circulació de vehicles de motor i seguretat viària seran sancionades en funció de la legislació i normativa específica aplicable en cada cas.

Article 66. Sancions

1. Les infraccions lleus seran sancionades amb multa de fins a 90 euros, les greus amb multa de 91 euros fins a 300 euros i les molt greus amb multa de 301 euros fins a 600 euros, d'acord amb les previsions establertes en el Reial Decret legislatiu 339/1990, de 2 de març i posteriors.
2. En el cas d'infraccions molt greus es proposarà a més la sanció de suspensió del permís o llicència de conduir d'acord amb la normativa vigent.
3. Sense perjudici d'aplicar la normativa general en els supòsits no previstos expressament, la quantia de les sancions pecuniàries per incompliment d'aquesta Ordenança s'ha d'ajustar a les previsions de l'annex V.

Article 67. Graduació de les sancions

1. Les sancions previstes en aquesta Ordenança es graduaran en atenció a la gravetat i la transcendència del fet, als antecedents de l'infractor i al perill potencial creat.
2. No tenen el caràcter de sancions les mesures cautelars o preventives que es puguin acordar d'acord amb el que estableix la Llei sobre Trànsit, Circulació de Vehicles de



Motor i Seguretat Viària i la Llei de Règim Jurídic de les Administracions Públiques i del Procediment Administratiu Comú.

Article 68. Remissió condicional de la sanció

1. L'alcalde o el regidor delegat competent poden deixar en suspens l'execució de les sancions a les normes de circulació per infraccions lleus o proposar mesures alternatives al pagament de la sanció, orientades a millorar el respecte a les normes de circulació i a la seguretat viària, quan el conductor no hagi comès anteriorment cap altra infracció de trànsit en el darrer any. També l'ajuntament pot substituir, a la resolució o posteriorment, la reparació econòmica dels danys i perjudicis causats als béns de domini públic municipal per altres reparacions equivalents en espècie consistents en sessions sobre educació viària, participació en activitats cíviques o altres tipus de treballs per la comunitat sempre que hi hagi consentiment previ dels interessats. En el cas que es produeixi aquesta substitució l'Ajuntament haurà de reparar els danys causats llevat que el treball que realitzi el sancionat consisteixi en la reparació dels danys causats.
2. L'Ajuntament pot substituir, en la resolució o posteriorment, la sanció de multa per sessions sobre educació viària, participació en activitats cíviques o altres tipus de treballs per la comunitat sempre que hi hagi consentiment previ dels interessats. L'alcalde o el regidor competent poden proposar mesures alternatives diferents de la sanció pecuniària, als menors d'edat que hagin comès una infracció lleu, o greu quan no comporti la suspensió del permís o llicència de conducció, orientades a millorar el respecte a les normes de circulació i a la seguretat viària.
3. Les denúncies interposades pels agents de la Policia Local relatives a l'excés d'emissió de fums i sorolls, a deficiències o mancances detectades en el vehicle o en les autoritzacions o documentacions requerides, poden ser anul·lades quan el conductor o titular del vehicle les hagi resolt i es presenti per al seu reconeixement i comprovació al lloc a on es fixi i dins del termini que s'hagi establert.

Article 69. Responsabilitat

1. La responsabilitat per les infraccions al que disposa aquesta Ordenança recau directament en la persona que hagi realitzat l'acció o omissió en la qual consisteixi la infracció. En el cas de menors de divuit anys, responen solidàriament amb ell els seus pares, tutors, acollidors i guardadors legals o de fet per aquest ordre.
2. La persona titular que consti al registre de vehicles és en tot cas responsable per les infraccions relatives a la documentació del vehicle, les relatives al seu estat de conservació, quan les deficiències afectin les condicions de seguretat del vehicle, i per les derivades de l'incompliment de les normes relatives a reconeixements periòdics.
3. La persona titular, degudament requerida, té l'obligació d'identificar la persona que conduïa el vehicle quan es va cometre la infracció, i en cas d'incompliment d'aquesta obligació en el tràmit procedimental adient sense causa justificada, serà sancionada pecuniàriament com a autora d'una falta molt greu.
També es produeix la infracció si les dades d'identificació no es corresponen amb la realitat, i en general quan la identificació plena i la localització del conductor no és possible per causes imputables al titular del vehicle.

Article 70. Permanència en situació d'estacionament prohibit

Per cada dia que un vehicle romangui estacionat en lloc prohibit s'entendrà comesa una infracció independent.



Article 71. Infracció sobrevinguda

Si per incompliment de l'article 32.1 m) d'aquesta Ordenança, un vehicle resulta afectat per un canvi d'ordenació del lloc on es troba, per un canvi de sentit o de senyalització, realització d'obres o treballs o per qualsevol altra variació que comporti fins i tot el seu trasllat al dipòsit municipal, el titular del vehicle serà responsable de la nova infracció comesa.

CAPÍTOL XIV. Procediment sancionador

Article 72. Àmbit d'aplicació

No es pot imposar cap sanció per infraccions als preceptes o disposicions d'aquesta Ordenança i de la legislació sobre trànsit, circulació de vehicles de motor i seguretat viària, sinó en virtut de procediment instruït d'acord a les normes previstes al Reial Decret 320/1994, de 25 de febrer, pel qual s'aprova el Reglament de procediment sancionador en matèria de trànsit, circulació de vehicles de motor i seguretat viària, modificat pels Reials Decrets 137/2000, de 4 de febrer i 318/2003, de 14 de març. Aquest Reglament és aplicable en qualsevol supòsit d'infracció d'aquesta Ordenança.

Article 73. Presentació d'al·legacions i revisió dels actes

1. Les persones que hagin estat denunciades o a les quals s'hagi retirat o immobilitzat el seu vehicle per una infracció a les normes o disposicions d'aquesta Ordenança o de la Llei, i no estiguin conformes amb la denúncia, poden presentar a l'Ajuntament, en el termini de quinze dies a partir de l'endemà de la data de notificació de la denúncia i per qualsevol mitjà admès en dret, un escrit d'al·legacions en el qual han de constar, a més de les dades d'identificació de la persona i del domicili per a notificacions, el número d'expedient o del butlletí de denúncia, la data de la denúncia, la matrícula del vehicle denunciat i tot allò que cregui convenient per a la seva defensa, així com la proposició, si s'escau, de les proves adients.
2. Contra les resolucions dictades per l'autoritat sancionadora, pot interposar-se recurs administratiu de reposició.
3. Les resolucions que posin fi a la via administrativa poden ser recorregudes davant l'ordre jurisdiccional contenciós administratiu.

Article 74. Caducitat

Si no s'hagués notificat la resolució transcorregut un any des de la iniciació del procediment, aquest caducarà i s'arxivaran les actuacions, a sol·licitud de qualsevol interessat o d'ofici per l'òrgan competent per dictar la resolució, excepte en els casos en què el procediment s'hagi paralitzat per causa imputable als interessats o en el supòsit de suspensió del procediment previst a l'article 2.1 del Reglament de procediment sancionador en matèria de trànsit, així com per les causes previstes a l'article 42.5 de la Llei 30/1992, de 26 de novembre, modificada per la Llei 4/1999, de 13 de gener. D'acord amb la doctrina legal (recurs de cassació en interès de la Llei) establerta per la Sala 3ª del Tribunal Suprem de 15 de novembre de 2000 (BOE de 29-1-01), per al còmput del termini de caducitat es té en compte com a data d'inici del procediment no la de la denúncia, sinó la de l'inici de l'expedient una vegada coneguda la identitat de l'infractor.



Article 75. Prescripció

L'acció per sancionar les infraccions prescriu pel transcurs dels terminis que per a les infraccions lleus, greus i molt greus estableix l'article 81.1 del Text articulat de la Llei sobre trànsit, circulació de vehicles de motor i seguretat viària (tres mesos per a les infraccions lleus, sis mesos per a les greus i un any per a les molt greus i per a les previstes a l'article 67.2 de la Llei), essent els terminis comptadors a partir del dia que els fets s'haguessin comès. La prescripció s'interromp per qualsevol actuació administrativa de la qual tingui coneixement la persona denunciada o estigui encaminada a esbrinar la seva identitat o domicili i es practiqui amb projecció externa, i també per la notificació efectuada d'acord amb l'establert a l'article 78 del Reial Decret legislatiu 339/90.

Article 76. Cobrament de les sancions

1. L'import de les sancions haurà de fer-se efectiu dins dels 15 dies hàbils següents a la data en què siguin fermes en via administrativa.
2. Vençut el termini establert a l'apartat anterior sense que s'hagi satisfet l'import de la sanció, la seva exacció es durà a terme per la via del constrenyiment. Amb aquesta finalitat, serà títol executiu la certificació de descobert expedida per l'òrgan competent de l'Ajuntament.
3. Les sancions de multa poden fer-se efectives abans que es dicti la resolució sancionadora amb una reducció del 50 per 100 (50%) sobre la quantia corresponent, en els termes previstos per la legislació vigent. D'altra banda, l'abonament de l'import de la multa indicat en la notificació de la denúncia implica l'acabament del procediment una vegada hagi conclòs el tràmit d'al·legacions sense que la persona denunciada les hagi presentat.

Article 77. Instrucció dels expedients

La Unitat de Sancions de la Policia Local és la dependència competent per instruir i impulsar la tramitació dels expedients per les infraccions comeses en aplicació d'aquesta Ordenança, així com aquells altres en matèria de trànsit, circulació de vehicles de motor i seguretat viària que correspongui resoldre a l'alcaldia, i tot això sens perjudici de les delegacions vigents a favor de l'Organisme Autònom Local de Gestió Tributària de la Diputació.

DISPOSICIÓ ADDICIONAL

En tot allò no previst en aquesta Ordenança, i especialment en matèria d'infraccions i de sancions, s'aplicaran les disposicions de la Llei sobre Trànsit, Circulació de Vehicles a Motor i Seguretat Vial, del Reglament General de Circulació (R.D. 1428/2003, de 21 de novembre i Llei 17/2005, de 19 de juliol) i la resta de la normativa concordant o complementària.

D'acord amb la Llei 18/2009, de 23 de novembre, per la qual es modifica el text articulat de la Llei de trànsit, circulació de vehicles a motor i seguretat viària aprovat pel Reial decret legislatiu 339/1990, de 2 de març, en matèria sancionadora i la seva publicació al BOE núm. 283 de 24 de novembre de 2009, els articles d'aquesta ordenança amb referència al Reglament General de Circulació núm. 18.3 i 54.1, seran substituïts a partir



del 25 de maig de 2010 pels articles del Reglament General de Circulació núm. 65.4.ñ) i 65.5.h).

DISPOSICIÓ DEROGATÒRIA

Resta derogada l'Ordenança Municipal de Circulació, aprovada pel ple municipal el 05 d'octubre de 1992 (BOP núm. 272, de 12-11-92 i BOP núm. 30, de 04-02-93 on s'aprovà definitivament). En conseqüència, queden derogades totes les anteriors disposicions d'inferior o igual rang que siguin contraries a la present ordenança.

Qualsevol precepte de la present ordenança que reguli aspectes idèntics d'altre ordenança genèrica, seran d'aplicació els preceptes de l'ordenança específica, per sobre dels preceptes de la ordenança més genèrica. Si l'ordenança específica dins el seu àmbit d'aplicació, no regula aspectes que recull la ordenança genèrica, els preceptes de l'ordenança genèrica seran d'aplicació amb la resta dels preceptes de l'ordenança específica, sempre i quan no siguin similars.

DISPOSICIÓ FINAL

La present ordenança entrarà en vigor el dia següent de la seva publicació al Butlletí Oficial de la Província.

Olesa de Montserrat, a 25 de febrer de 2010

El Secretari

Òscar González Ballesteros



ANNEX I

DETERMINACIÓ DEL NIVELL D'AVALUACIÓ DE L'EMISSIÓ DE SOROLL DELS VEHICLES

Àmbit d'aplicació

S'entén per vehicle qualsevol mitjà de transport o desplaçament de dues o més rodes que produeixi soroll.

Els valors límit d'emissió de soroll dels vehicles de motor aturats, mesurats segons el mètode de proximitat, amb el sonòmetre a una distància de 50 centímetres del tub d'escapament, amb un angle d'inclinació de $45^{\circ} \pm 10^{\circ}$ i una alçada de 20 centímetres, són els que figuren en la fitxa d'homologació de cada tipus de vehicle de motor, juntament amb el règim de motor que s'ha de fer el mesurament.

En el cas de no disposar dels valors límit, el mesurament es pot fer d'acord amb el procediment que s'estableixi conjuntament entre el Departament de Medi Ambient i el Departament d'Indústria, Comerç i Turisme, que es el següent:

1. Principals paràmetres a tenir en compte en un control acústic a vehicle aturat

1.1 Nivell de pressió acústica a prop dels vehicles

S'ha de mesurar el nivell de pressió acústica a prop de la sortida del dispositiu d'escapament. En concret la norma fixa una distància de 0.5 m entre l'instrument de mesura i el dispositiu d'escapament.

1.2 Instruments de mesura

Les mesures s'efectuaran amb un sonòmetre de precisió amb la corresponen aprovació de model i al corrent de les verificacions periòdiques i/o post reparació.

1.3 Condicions de mesura

Estat del vehicle

Abans de procedir a les mesures, es posarà el motor del vehicle a la temperatura normal de funcionament.

Si el vehicle estigués dotat de ventiladors amb comandament automàtic, s'exclourà qualsevol intervenció sobre aquests dispositius en mesurar el nivell sonor.

Durant les mesures el comandament de la caixa del canvi haurà d'estar en punt mort.

Camp d'assaigs



Qualsevol zona que no estigui subjecta a pertorbacions acústiques importants. Les superfícies planes que estiguin recobertes de formigó, asfalt o qualsevol altre revestiment dur i tinguin un alt grau de reflexió són especialment adequades.

No haurà de trobar-se dins de l'àrea de parada del vehicle cap obstacle important, com per exemple una persona distinta de l'observador o del conductor.

Diversos

Les lectures de l'instrument de mesura causades pel soroll circumdant i pel vent, hauran de ser inferiors en 10 dB (A) com a mínim al nivell sonor que s'hagi mesurat.

1.4 Mètodes de mesura

S'efectuaran tres mesures com a mínim en cada punt de mesura.

Posicions del micròfon

El micròfon se situarà a l'alçada de la sortida d'escapament, i en cap cas a menys de 0,2 m per damunt de la superfície del terra.

La membrana del micròfon haurà d'estar orientada cap al conducte d'escapament dels gasos i col·locada a una distància de 0,5 m del conducte. L'eix de sensibilitat màxima del micròfon haurà d'estar paral·lel a la superfície del terra i formar un angle de $45^\circ \pm 10^\circ$ en relació al pla vertical en què s'inscriu la direcció de sortida dels gasos d'escapament.

En relació al pla vertical, el micròfon haurà d'estar situat al costat que guardi la major distància possible entre el micròfon i el contorn del vehicle (exclòs el manillar).

Si el sistema d'escapament tingués diversos conductes els centres dels quals no distessin entre si més de 0,3 m, el micròfon haurà d'orientar-se en direcció a la sortida més pròxima al contorn del vehicle (exclòs el manillar), o cap a la sortida situada més alta en relació amb la superfície de la pista.

Si les distàncies entre els centres dels conductes fossin superiors a 0,3 m, es portaran a terme mesures distintes en cada sortida d'escapament i només es tindrà en compte el valor més elevat.

Taula de valors límit en vehicles a motor aturats:

a) Ciclomotors



Correcte	Defecte lleu	Defecte important
Menys de 92	Entre 92 i 100	Més de 100

- b) Motocicletes de qualsevol cilindrada (la mesura es farà com a màxim a 5.000 rpm)

Correcte	Defecte lleu	Defecte important
Menys de 96	Entre 96 i 100	Més de 100

- c) Altres vehicles

C.1 TURISMES, FURGONETES I VEHICLES FINS A 4 TONES

Correcte	Defecte lleu	Defecte important
Menys de 90	Entre 90 i 98	Més de 98

C.2 VEHICLES DE MÉS DE 4 TONES

Correcte	Defecte lleu	Defecte important
Menys de 97	Entre 97 i 103	Més de 103

Els valors mesurats s'arrodoniran al decibel més proper.
Amb defecte lleu es procedirà a la denuncia condicional del vehicle. Amb defecte important es procedirà a la denuncia i immobilització del vehicle.



Figura 1. Assaig en motocicletes i ciclomotors



Figura 2. Assaig en camions

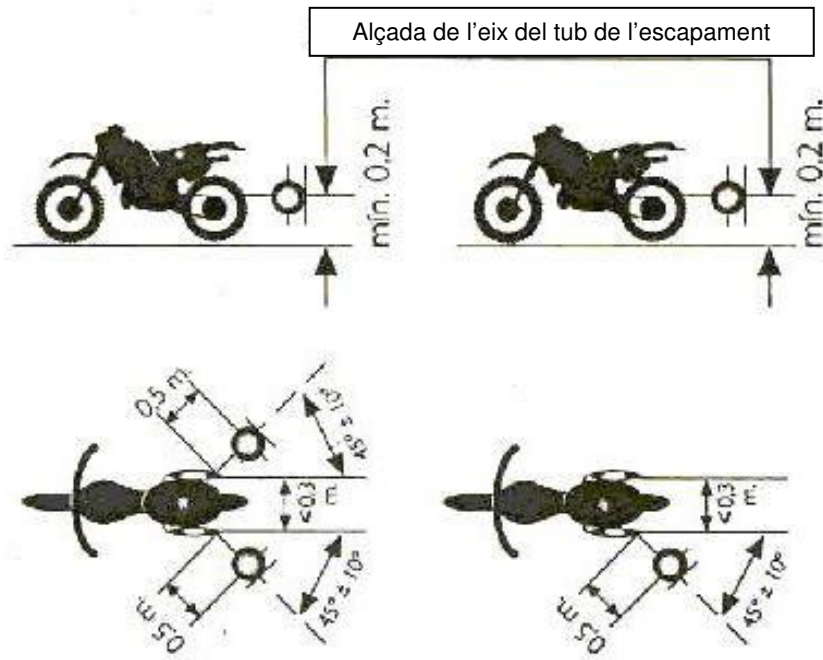

Figura 3. Assaig en turismes

Condicions de funcionament

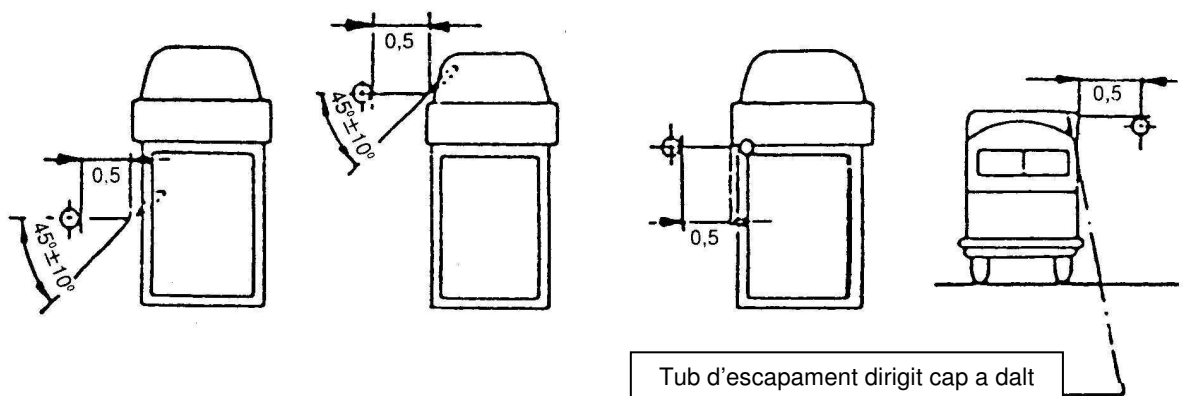
El règim del motor s'ha de mesurar amb un marge d'error del $\pm 3\%$.

Un cop s'arriba al règim estabilitzat es portarà ràpidament l'accelerador a la posició de ralenti. El nivell sonor es mesurarà durant un període de funcionament en què el motor es mantindrà breument a un règim de gir estabilitzat, i durant tot el període de desacceleració.

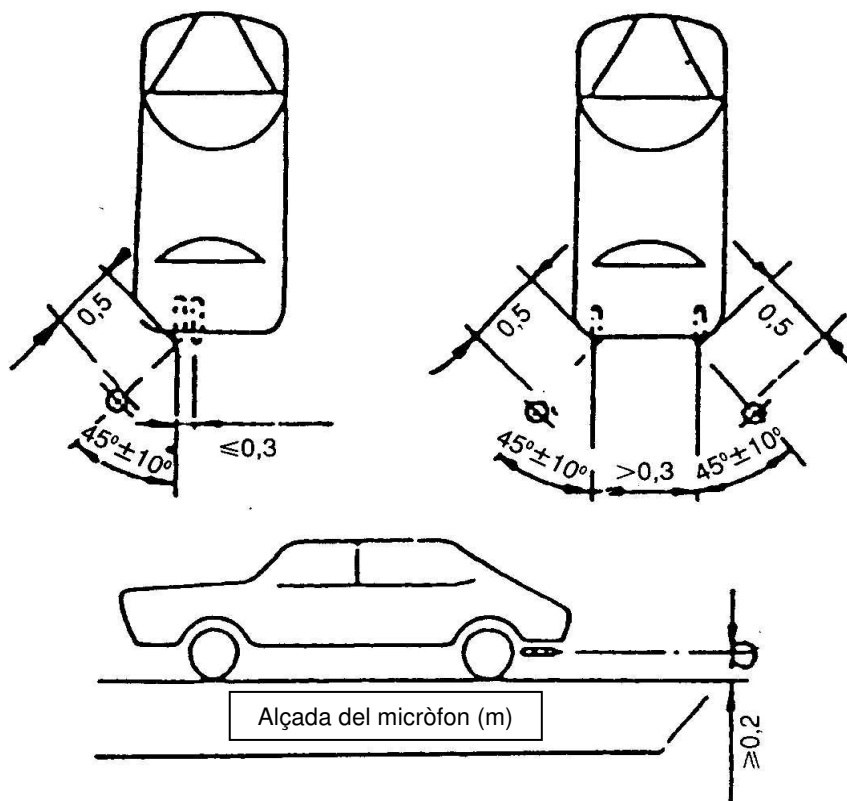
«S»: règim de gir que dona a la potència màxima	Motocicletes i ciclomotors	Resta vehicles a motor
	Règim de gir estabilitzat	
Si $S > 5.000$ rpm	$\frac{1}{2} S$	$\frac{3}{4} S$
Si $S \leq 5.000$ rpm	$\frac{3}{4} S$	

1.5 Resultats

En l'acta de l'assaig s'hauran de fer constar totes les dades necessàries i, en especial, les que hagin servit per a mesurar el soroll del vehicle aturat.

Els valors mesurats per l'aparell de mesura s'arrodoniran al decibel més



pròxim. Només es tindran en compte els valors obtinguts en tres mesures consecutives i sempre que les diferències respectives no siguin superiors a 2 dB (A).

Per a ciclomotors de dues rodes el valor que es tindrà en compte serà la mitjana d'aquestes tres mesures. Pels altres vehicles - motocicletes, ciclomotors de tres rodes i altres vehicles de tres rodes, i els altres vehicles a motor (automòbils, camions...) - el valor que es tindrà en compte serà el més alt de les tres mesures.

1.6 Dispositius d'escapament i silenciadors

Els silenciadors o tubs d'escapament s'han de correspondre a models homologats, tant si són de recanvi com originals del vehicle. L'existència de manipulacions en aquests dispositius fa augmentar sensiblement els nivells acústics del vehicle.

2. Normativa de referència

2.1 Sobre el control acústic i els dispositius d'escapament de les motocicletes i vehicles a motor

Normativa espanyola:

Reial Decret 2028/1986, de 6-6-1986, sobre les normes per l'aplicació de determinades Directives de la CE, relatives a l'homologació de tipus de vehicles automòbils, remolcs, semiremolcs, motocicletes, ciclomotors i vehicles agrícoles, així com de les parts i peces d'aquests vehicles. (BOE 2 octubre 1986, núm. 236 [pàg. 33734])

Aquest Reial Decret s'actualitza periòdicament mitjançant Ordres ministerials per tal d'incorporar la darrera normativa i reglamentació d'aplicació. La darrera actualització és l'Ordre de 23 juliol de 2001 (BOE 8 agost 2001 , núm. 189 , [pàg. 29334])

Normativa comunitària

a) Per els ciclomotors i motocicletes:

Directiva 97/24/CE del Parlament Europeu i del Consell de 17 de juny de 1997 relativa a certs elements i característiques dels vehicles de motor de dos o tres rodes (Diari Oficial n° L 226 de 18/08/1997 p. 0001 – 0454).

Els elements regulats per aquesta Directiva s'inclouen en 12 capítols annexos a la Directiva. En concret el capítol 9 regula el nivell sonor admissible i dispositius d'escapament dels vehicles de motor de dos o tres rodes.

b) Per altres vehicles a motor (automòbils, camions ...)



Directiva 70/157/CEE del Consell, de 6 de febrer de 1970, relativa a l'aproximació de les legislacions dels Estats Membres sobre el nivell sonor admissible i el dispositiu d'escapament dels vehicles a motor (Diari Oficial n° L 042 de 23/02/1970 p. 0016 – 0020). La Directiva 92/97/CEE, de 10 de novembre de 1992, que modifica la Directiva 70/157/CEE, es la darrera directiva on es defineix la metodologia de l'assaig a vehicle parat (Diari Oficial n° L371 de 19/12/1992)., no obstant aquesta metodologia ja apareix en la Directiva 81/334/CEE.

2.2 Sobre els instruments de mesura

Normativa espanyola

Ordre de 16 de desembre de 1998 per la que s'estableix el control metrològic de l'Estat per els instruments destinats a mesurar nivells de so audibles (BOE 29.12.98).

Normativa catalana

Ordre de 30 de juny de 1999 per la que es regula el control metrològic a Catalunya sobre els instruments destinats a mesurar nivells de so audibles (DOGC 12.07.1999)



ANNEX II

Gasos contaminants i fums

1. Valors de referència

VEHICLES DE BENZINA SÚPER I SENSE PLOM SENSE CATALITZADOR

- Vehicles matriculats amb anterioritat a l'1 d'octubre de 1986
CO: 4,5 % vol
- Vehicles matriculats amb posterioritat a la data de referència
CO: 3,5 % vol

VEHICLES DE BENZINA AMB CATALITZADOR

- Valor límit: CO: 0,5 % vol

VEHICLES DIÈSEL (Valors referents a l'opacitat del tub d'escapament)

- Vehicles matriculats abans de l'1 de gener de 1980 sense limitació
- Vehicles matriculats amb posterioritat a data de referència 80 HSU (unitats Hartridge)
- Motors dièsel d'aspiració natural: 2,5 m-1
- Motors dièsel sobrealimentats: 3,0 m-1

2. Mètode de mesura

2.1. Els controls es realitzaran amb una sonda que s'introduirà en el tub d'escapament, sense necessitat de desmuntar cap element del vehicle.

2.2. El motor haurà d'estar a una temperatura raonable de funcionament a l'hora d'efectuar els mesuraments.

2.3. Prèviament al mesurament s'haurà de comprovar visualment que no existeixen fugues ni perforacions al dispositiu d'escapament.

2.4. El procediment que cal seguir per efectuar els mesuraments es realitzarà d'acord amb el que estableixen les Directives de la U.E. 96/96/CE i 1999/52/CE.

3. Procediment d'actuació

3.1. En el supòsit que la policia local estimi que els fums produïts per un vehicle de motor supera el límit fixat al quadre de limitació de gasos contaminants i fums d'aquesta Ordenança, detindrà el vehicle i, si escau fer, comprovarà el nivell d'emissió de gasos de la forma que es descriu a continuació:

3.2. Sempre que no sigui possible el mesurament en el mateix lloc, l'agent podrà requerir al conductor del vehicle que l'acompanyi al punt de control de gasos més pròxim, per realitzar les proves oportunes i verificar si el vehicle sobrepassa els nivells admesos.

3.3. Si hi ha negativa o oposició del conductor, se l'informarà que en el cas de no traslladar el vehicle voluntàriament, aquest quedarà immediatament immobilitzat i serà traslladat per mitjans municipals al punt de control, i que, en aquest cas, si la prova resultés positiva les despeses del trasllat aniran a compte de l'infractor. Si el conductor persistia en la seva negativa, s'immobilitzaria el vehicle, es denunciaria el conductor com a responsable d'una falta greu i es requeriria la presència d'una grua o furgoneta per



realitzar el trasllat.

3.4. Un cop realitzada la prova, si el resultat és negatiu, el conductor s'encarregarà del vehicle sense cap altre tràmit. Si al contrari, el resultat del control és positiu, es formularà la denúncia corresponent.

3.5. Sempre que es consideri oportú es podran dur a terme campanyes preventives de control d'emissió de gasos contaminants. La negativa a sotmetre's a una prova de control preventiu de gasos podrà ser considerada com a infracció greu, sempre que no hagi causa que a criteri de l'agent de l'autoritat ho justifiqui.

3.6. En cas que la persona denunciada no estigüés d'acord amb el resultat de la mesura podrà adjuntar al plec de descàrrec, certificació expedida per l'ITV en què es faci constar el nivell de gasos comprovats, sempre que es presenti el vehicle a la revisió dins dels dos dies hàbils següents al de la data de notificació de la denúncia (Art. 7.2. del Decret 1439/1972).



ANNEX III BAREM ALCOHOLÈMIA

Quadre de sancions per infraccions de l'article 53 de l'Ordenança Municipal segons barem de les proves d'alcoholèmia i de substàncies psicotròpiques i anàlogues

BAREM ALCOHOLÈMIA	TAXA D'ALCOHOL EN AIRE ESPIRAT (mg/l)	QUANTIA €	DTE 50%	Propost a retirada	Pèrdua de punts
CONDUCTORS EN GENERAL	De 0,26 fins a 0,31	450,00	225,00	1 mes	4
	De 0,32 fins a 0,34	521,43	260,76	2 mesos	4
	De 0,35 fins a 0,50	600,00	300,00	3 mesos	4
	Superior a 0,50	600,00	300,00	3 mesos	6
RESTA DE CONDUCTORS: de vehicles destinats al transport de mercaderies amb MMA > 3.500 Kg; al transport de viatgers de + de 9 places; de servei públic; al transport escolar o de menors; de servei d'urgència; al transport especial; amb permís o llicència de conducció d'antiguitat < als 2 anys	De 0,16 fins a 0,21	450,00	225,00	1 mes	4
	De 0,22 fins a 0,24	521,43	260,76	2 mesos	4
	De 0,25 fins a 0,30	600,00	300,00	3 mesos	4
	Superior a 0,30	600,00	300,00	3 mesos	6

La quantia de les sancions econòmiques els vehicles de MMA superior als 3.500 kg., o vehicles de més de 9 places, o vehicles de transport de mercaderies perilloses, explosives o inflamables, segons dictaminí l'autoritat competent atenent les circumstàncies, gravetat i la naturalesa del perjudici ocasionat o del perill potencial creat. En aplicació a l'article 67 sobre sancions, segons la Llei de Seguretat Vial 62/2003 de 30 de desembre i en adaptació a la Llei per la que es regula el permís i la llicència per punts (LL 17/2005 de 19 de juliol), s'establiran els barems següents:

- Infracció lleu: Fins a 90 €
- Infracció greu: De 91 € a 300 €
- Infracció molt greu: De 301 € fins 600 €

Hi ha sancions que porten aparellada la suspensió del permís o llicència de conducció (1, 2 ò 3 mesos).

També s'incorporen en aquesta Ordenança les infraccions i sancions regulades per la Llei sobre Trànsit, Circulació de Vehicles de Motor i Seguretat Viària (RDL 339/1990, de 2 de març), el Reglament General de Circulació (RD 1428/2003, de 21 de novembre), la Llei per la que es regula el permís i la llicència per punts (LL 17/2005 de 19 de juliol) i el Reglament d'Ordenació dels Transports Terrestres (RD 1211/1990, de 28 de setembre).



ANNEX IV BAREM DE VELOCITAT

Naturalesa	Pèrdua	Vehicles en general		RADARS ESTÀTICS										Vehicles + 3.500 kg vehicles + 9 places		Pèrdua de punts	Naturalesa
				LIMITACIÓ VELOCITAT													
				Quantia €	DTE 50%	30 Km/h	40 Km/h	50 Km/h	60 Km/h	70 Km/h	80 Km/h	90 Km/h	100 Km/h				
				35,9 km/h	45,9 km/h	55,9 km/h	65,9 km/h	75,9 km/h	85,9 km/h	95,9 km/h	105,9 km/h	116,9 km/h	126,9 km/h	SOBRESEURE			
GREUS	NO	100	50	De 36,0 A 54,9	De 46,0 a 64,9	De 56,0 a 74,9	De 66,0 a 84,9	De 76,0 a 94,9	De 86,0 a 104,9	De 96,0 a 114,9	De 106,0 a 124,9	De 117,0 a 135,9	De 127,0 a 145,9	114,29	57,15	NO	GREUS
	0	135,71	67,8 6				De 85,0 a 90,9	De 95,0 a 100,9	De 105,0 a 110,9	De 115,0 a 120,9	De 125,0 a 130,9	De 136,0 a 140,9	De 146,0 a 150,9	150	75	0	
	2			De 55,0 a 64,9	De 65,0 a 74,9	De 75,0 a 84,9	De 91,0 a 94,9	De 101,0 a 104,9	De 111,0 a 114,9	De 121,0 a 124,9	De 131,0 a 134,9	De 141,0 a 145,9	De 151,0 a 155,9			2	
	2	200	100				De 95,0 a 97,9	De 105,0 a 112,9	De 115,0 a 124,9	De 125,0 a 134,9	De 135,0 a 144,9	De 146,0 a 155,9	De 156,0 a 165,9	214,29	107,15	2	
	2	300	150						De 125,0 a 127,9	De 135,0 a 140,9	De 145,0 a 150,9	De 156,0 a 160,9	De 166,0 a 170,9	300	150	2	
4	De 141,0 a 142,9			De 151,0 a 157,9	De 161,0 a 173,9	De 171,0 a 188,9	4										
MOLT GREUS	2	385,71	192,86				De 98,0 a 104,9	De 113,0 a 120,9	De 128,0 a 130,9					450	225	2	MOLT GREUS
	4			De 65,0 a 70,9	De 75,0 a 80,9	De 85,0 a 90,9			De 131,0 a 135,9	De 143,0 a 150,9	De 158,0 a 160,9					4	
	6			De 71,0 a 71,9	De 81,0 a 81,9	De 91,0 a 91,9				De 161,0 a 166,9	De 174,0 a 182,9	De 189,0 a 198,9					
	2	450	225				De 105,0 a 110,9							521,43	260,72	2	
	4						De 111,0 a 111,9	De 121,0 a 128,9	De 136,0 a 140,9							4	
	6			De 72,0 a 78,9	De 82,0 a 88,9	De 92,0 a 98,9			De 141,0 a 143,9	De 151,0 a 158,9	De 167,0 a 175,9	De 183,0 a 191,9	De 199,0 a 208,9				
	4	521,43	260,72				De 112,0 a 120,9	De 129,0 a 130,9						600	300	4	
6	A partir de 79,0			A partir de 89,0	A partir de 99,0	A partir de 121,0	A partir de 131,0	A partir de 144,0	A partir de 159,0	A partir de 176,0	A partir de 192,0	A partir de 209,0	6				



ORDENANÇA MUNICIPAL DE CIRCULACIÓ I SEGURETAT VIÀRIA

ANNEX V

CATÀLEG D'INFRACCIIONS I SANCIONS A L'ORDENANÇA MUNICIPAL DE CIRCULACIÓ
I SEGURETAT VIÀRIA

Articles		Op	Ap	Inf	Fet denunciat	Euros	50% dte.	Punts
RGC	OM							
Règim dels senyals								
143.1	2	5	1	G	No respectar els senyals o les indicacions dels agents de l'autoritat encarregats de la vigilància del trànsit	150	75	4
143.1	2	5	2	G	No respectar les ordres dels agents de l'autoritat encarregats de la vigilància del trànsit	150	75	4
Autorització dels senyals								
142.2.2	3	1		G	Retirar de la via urbana senyalització fixa o provisional sense la prèvia autorització municipal	300	150	
142.2.1	3	2	1	L	Col·locar a la via urbana senyalització fixa o provisional sense la prèvia autorització municipal	90	45	
139.3.2	3	5		G	No col·locar els senyals de circulació adients en vies, terrenys, polígons o passos privats per obres o altres circumstàncies que ho requereixin legalment	300	150	
Protecció dels senyals								
142.3.3	4	1	1	G	Col·locar publicitat, rètols, anuncis, cartells, adhesius, inscripcions o similars en semàfors	150	75	
142.3.3	4	1	2	G	Col·locar publicitat, rètols, anuncis, cartells, adhesius, inscripcions o similars en senyals de trànsit	150	75	
142.3.3	4	2	1	G	Instal·lar elements prop dels semàfors, que redueixin o limitin la seva eficàcia	150	75	
142.3.3	4	2	2	G	Instal·lar elements prop dels senyals de trànsit, que redueixin o limitin la seva eficàcia	150	75	
142.3.4	4	2	3	G	Instal·lar elements prop dels semàfors, que enlluernin o distreguin l'atenció dels usuaris de les vies urbanes	150	75	
142.3.4	4	2	4	G	Instal·lar elements prop dels senyals de trànsit, que enlluernin o distreguin l'atenció dels usuaris de les vies urbanes	150	75	
142.3.1	4	3	1	G	Manipular la senyalització viària	300	150	
142.2.5	4	3	2	G	Modificar la senyalització viària	300	150	
142.2.3	4	3	3	G	Traslladar o fer ús indegut de la senyalització viària	300	150	
Obstacles a la via pública								
4.3.1	6	1	1	L	Col·locar obstacles o objectes que limitin o dificultin la circulació de vianants	90	45	
4.3.1	6	1	2	L	Col·locar obstacles o objectes que limitin o dificultin la circulació de vehicles	90	45	
4.2.10	6	1	3	L	Instal·lar objectes o estris que impedeixin o destorbin l'estacionament de vehicles	60	30	
6	6	1	4	G	Col·locar obstacles o objectes que facin perillosa la circulació de vianants	300	150	4



6	6	1	5	G	Col·locar obstacles o objectes que facin perillosa la circulació de vehicles	300	150	4
4.3.1	6	1	6	G	Efectuar instal·lacions que limitin o dificultin la circulació de vianants	90	45	
4.3.1	6	1	7	G	Efectuar instal·lacions que limitin o dificultin la circulació de vehicles	90	45	
6	6	1	8	G	Efectuar instal·lacions que facin perillosa la circulació de vianants	300	150	4
6	6	1	9	G	Efectuar instal·lacions que facin perillosa la circulació de vehicles	300	150	4
139.3.1	6	2		G	Efectuar instal·lacions sense autorització municipal	250	125	
139.3.2	6	3	1	G	No prendre mesures de seguretat en l'execució de treballs, obres o instal·lacions	250	125	
139.3.2	6	3	2	G	No mantenir les mesures de seguretat en l'execució de treballs, obres o instal·lacions	250	125	
139.3.2	6	4	1	G	No adoptar les mesures de protecció i senyalització que han estat requerides	300	150	
139.3.2	6	4	2	G	No obeir l'ordre de modificar els elements o objectes instal·lats	300	150	
139.3.2	6	4	3	G	No obeir l'ordre de retirada immediata dels elements o objectes instal·lats sense autorització	300	150	
139.3.2	6	4	4	G	No obeir l'ordre de retirada immediata dels elements o objectes instal·lats que no compleixin les condicions de l'autorització	300	150	
4.3.1	6	5		L	Fer treballs o oficis o exposar o vendre mercaderies a la via pública, sense autorització	90	45	
4.2	6	6		L	Abandonar residus a la via pública, fora dels indrets autoritzats	90	45	
127.2.1	6	7	1	L	Portar gossos per la via pública sense les condicions de subjecció adients	90	45	
5.1	6	7	2	L	Abandonar deposicions fecals d'animals a la via pública	90	45	
143.1	6	7	3	G	Desobeir els requeriments dels agents de l'autoritat de la retirada de deposicions fecals d'animals	150	75	
139.3.2	6	8		G	No senyalitzar o fer-ho incorrectament les tanques d'obres	300	150	

VIANANTS

Normes de comportament

121.1.1	7	1		L	Circular per llocs diferents als destinats al trànsit de vianants	40	20	
122.5.1	7	2	1	L	No extremar les precaucions en circular per les vies sense voreres	40	20	
122.5.1	7	2	2	L	No extremar les precaucions en circular per les vies amb voreres estretes	40	20	
124.1.2	7	3	1	L	Travessar la calçada per lloc inadequat	40	20	
124.3	7	3	2	L	Travessar la calçada de manera inadequada	40	20	
124.4.1	7	4	1	L	Travessar una plaça per lloc inadequat	40	20	
124.4.1	7	4	2	L	Travessar una rotonda per lloc inadequat	40	20	
2.2	7	5	1	L	No prendre les precaucions necessàries per evitar situacions de perill provocades pels infants al seu càrrec	60	30	
2.5	7	5	2	L	No prendre les precaucions necessàries per evitar danys provocats pels infants al seu càrrec	60	30	
145.A.1	7	6	1	L	No respectar els senyals o fases d'un pas de vianants regulat per semàfor	60	30	



121.3.1	7	6	2	L	Detenir-se un vianant a la vorera, de manera que impedeix el pas a la resta de vianants	40	20	
143.1	7	7	1	G	No respectar els senyals o indicacions dels agents de l'autoritat (només en cas de desobediència)	150	75	4
143.1	7	7	2	G	No respectar les ordres dels agents de l'autoritat	150	75	4

Usos prohibits

2. .1	9	1	1	L	Efectuar un ús no autoritzat de la via pública	60	30	
2. .2	9	1	2	L	Efectuar un ús no autoritzat de la via pública que comporti un perill	90	45	
2. .3	9	2	1	L	Efectuar un ús que no s'adapta a la naturalesa de la via sense ànim de lucre	60	30	
2. .4	9	2	1	L	Efectuar un ús que no s'adapta a la naturalesa de la via amb ànim de lucre o comercial	90	45	
121.4.1	9	3	1	L	Circular amb patins, monopatins o aparells similars per la calçada	40	20	
121.4.2	9	3	2	L	Circular amb patins, monopatins o aparells similars per la vorera, a velocitat superior al pas d'una persona	40	20	
55.1.2	9	4	1	G	Realitzar proves esportives que discorrin pel nucli urbà sense autorització	300	150	
55.1.2	9	4	2	G	Realitzar activitats de lleure que discorrin pel nucli urbà sense autorització	300	150	

Illes o zones de vianants

153.1	11	1	1	L	No respectar les restriccions a la circulació en una illa o zona de vianants	60	30	
154.1	11	1	2	L	No respectar les restriccions d'estacionament en una illa o zona de vianants	60	30	
16.2	11	4	d) 1	L	Efectuar operacions de càrrega o descàrrega en una illa o zona de vianants, fora de l'horari establert	60	30	
16.2	11	4	d)	L	Efectuar operacions de càrrega o descàrrega en una illa o zona de vianants, fora dels espais indicats	60	30	
170.C.1	11	5		L	Circular per una illa o zona de vianants sense utilitzar els distintius de forma adequada	60	30	
17.1.1	11	6	1	L	Circular per una illa o zona de vianants sense prendre les precaucions necessàries	90	45	
17.1.1	11	6	2	L	Circular per una illa o zona de vianants a velocitat inadequada	90	45	

Zones de prioritat invertida

159.2	12			L	No respectar la prioritat invertida en favor dels vianants (carrer residencial o habilitat per a vianants)	90	45	
-------	----	--	--	---	--	----	----	--

NORMES GENERALS DE CIRCULACIÓ

Normes de comportament

3.1	13	1	A	G	Conduir de forma negligent, creant perill cert i rellevant per a la resta d'usuaris de la via o causant un accident.	300	150	
3.1.1	13	1	A 1	G	Conduir de forma negligent sense observar un comportament diligent en l'ús o conducció d'un vehicle	150	75	
3.1.9	13	1	B	MG	Conduir de forma manifestament temerària (indicar detalladament el tipus de conducció)	600	300	6



Ajuntament
d'Olesa de Montserrat
Baix Llobregat- Barcelona

ORDENANÇA MUNICIPAL DE
CIRCULACIÓ I SEGURETAT VIÀRIA

29.1.4	13	1	B 1	MG	Circular per l'esquerra en sentit contrari al fixat, en una via de doble sentit de circulació	314,29	157,15	6
37.1	13	1	B 2	MG	Circular en sentit contrari al fixat creant una situació de perill a altres usuaris, desobeint les indicacions o senyals dels agents de la policia, operaris o personal autoritzat amb motiu de talls per obres, actes autoritzats o accidents	450	225	6
37.1	13	1	B 3	MG	Circular en sentit contrari al fixat provocant un accident de circulació, desobeint les indicacions, senyals o ordres de la policia, indicacions d'operaris o personal autoritzat amb motiu de talls per obres, actes autoritzats o accidents	600	300	6
54.1.1 (No vigent a partir del 25 de maig de 2010)	13	1	B 4	G	Circular sense mantenir la distància de seguretat amb el vehicle que el precedeix	150	75	3
65.4.ñ (Vigent a partir del 25 de maig de 2010)	13	1	B 5	G	Circular sense mantenir la distància de seguretat amb el vehicle que el precedeix	150	75	4
146.a)	13	1	C	G	No respectar el conductor d'un vehicle, el llum vermell d'un semàfor	150	75	4
146	13	1	D	G	No respectar els senyals lluminosos semafòrics o d'abalisament creant situacions de perills pels altres usuaris o danys a tercers	150	75	4
146	13	1	E	G	No respectar els senyals lluminosos semafòrics de prioritat provocant un accident de circulació	300	150	4
151.2	13	1	F	G	No detenir-se davant d'un senyal de detenció obligatòria (STOP)	150	75	4
151.2	13	1	F 1	L	No obeir un senyal de prioritat de pas (CEDIU EL PAS)	90	45	
152	13	1	F 2	L	No obeir un senyal de prohibició (especificar quin senyal)	90	45	
153	13	1	F 3	L	No obeir un senyal de restricció o de limitació (especificar quin senyal)	90	45	
154	13	1	F 4	L	No obeir un senyal vertical de prohibició (especificar quin senyal)	90	45	
155	13	1	F 5	L	No obeir un senyal d'obligació (especificar quin senyal)	90	45	
159	13	1	F 6	L	No respectar la senyalització especial de prohibició de llocs reservats en espai i/o temps	90	45	
3.1	13	2	1	G	Conduir realitzant acceleracions o frenades brusques	150	75	
74.2.1	13	2	2	G	Realitzar un desplaçament, incorporació o canvi de carril de forma violenta sense respectar la prioritat del vehicle que hi circula pel carril que es pretén ocupar	300	150	
78	13	2	3	G	Realitzar un canvi de sentit de la marxa de forma violenta sense que la resta d'usuaris tinguin temps de percebre la maniobra amb la suficient antelació i/o creant un risc o perill	300	150	3
80.1.1	13	2	4	MG	Circular marxa enrere, en sentit contrari a l'establert, sense causa justificada	314,29	157,15	6
80.2	13	2	4	G	Circular marxa enrere per fer maniobra complementària, durant un recorregut superior a 15 metres o envaint una cruïlla	120	60	
81.1	13	2	5	G	No efectuar lentament, amb precaució i advertint amb els senyals preceptius, la maniobra de marxa enrere	100	50	
81.3	13	2	6	G	No desistir en realitzar la maniobra de marxa enrere	100	50	
2. 5	13	3	1	G	Produir danys en els elements estructurals de la via o en el mobiliari urbà, tant conductors de vehicles com vianants	90	45	



2.5	13	3	2	G	Produir danys a un bé públic o privat, tant conductors com vianants	90	45	
4.2.1	13	4		L	Llençar o dipositar objectes o deixalles a la via pública	90	45	
6	13	4	1	G	Llençar o dipositar a la via o en les seves immediacions objectes que puguin produir incendis o accidents de circulació	300	150	4
2	13	4	2	L	Escopir des de l'interior del vehicle	40	20	
18.1.5	13	4	3	L	Treure les extremitats o parts del cos fora del vehicle	60	30	
114.1	13	5		L	Obrir les portes o baixar del vehicle sense que estigui del tot aturat	60	30	
114.1.4	13	5	3	L	Baixar del vehicle en un lloc que no ofereix prou garanties de seguretat	60	30	
114.3.1	13	5	4	L	Obrir les portes d'un transport col·lectiu de viatgers sense estar-hi autoritzat.	60	30	
114.1.3	13	5	5	L	Obrir les portes del vehicle sense prendre les precaucions necessàries o amb perill	60	30	
129.3.4	13	6		L	No col·laborar amb els agents de l'autoritat encarregats de la vigilància del trànsit	60	30	
117 118	13	7		G	No utilitzar el cinturó de seguretat, els dispositius de retenció infantil, el casc o altres elements de protecció	150	75	3
18	13	8		G	Conduir fent ús de: cascos o auriculars connectats a aparells receptors o reproductors de so; d'aparells de telefonia mòbil o similars, sistemes de comunicació que requereix intervenció manual del conductor; pantalles visuals incompatibles amb l'atenció permanent a la conducció (especificar aparell)	150	75	3
18.3 (No vigent a partir del 25 de maig de 2010)	13	8	1	G	Conduir fent ús de mecanismes de detecció de radar, Així com portar instal·lat en el vehicle algun mecanisme, sistemes o instruments encaminats a eludir la vigilància dels agents de trànsit o que emeten o fan senyals amb aquesta finalitat (especificar mecanisme)	150	75	2
65.5.h) (Vigent a partir del 25 de maig de 2010)	13	8	2	MG	Conduir fent ús de mecanismes de detecció de radar, Així com portar instal·lat en el vehicle algun mecanisme, sistemes o instruments encaminats a eludir la vigilància dels agents de trànsit o que emeten o fan senyals amb aquesta finalitat (especificar mecanisme)	6000		6
LSV 72.3.2	13	9		MG	No identificar al conductor autor d'una infracció o fer-ho de forma incorrecta o sense permetre la localització	305	152,50	

Danys al patrimoni

129.2	14		1	G	No comunicar els desperfectes produïts a la via o als seus elements estructurals a causa d'un accident	90	45	
129.2	14		2	G	No comunicar els danys produïts al patrimoni públic o privat a causa d'un accident	90	45	

Velocitat dels vehicles

50.1	15	1	1	G/MG	Circular a una velocitat superior segons la limitació imposada a les vies urbanes i travesseres	Annex IV	Veure barem	Veure barem
50.1	15	1	2	G/MG	Circular, un vehicle, a una velocitat superior a la que indica el senyal corresponent	Annex IV	Veure barem	Veure barem
50.1.8	15	1	2	MG	Superar en més d'un 50% la velocitat màxima permesa, sempre que això suposi superar en almenys 30 km/h el límit màxim	Annex IV	Veure barem	6
46.1	15	3		G	Circular amb un vehicle sense moderar la velocitat i, en el seu cas, detenir-se, quan les circumstàncies ho exigeixen	150	75	



46.1.a)	15	3	a)	G	Circular sense moderar prou la velocitat davant la proximitat de vianants, nens, gent gran, invidents o altres persones amb disminució a la part de la via que el vehicle està utilitzant o quan es pot preveure racionalment que hi irrompran	150	75	
46.1.b)	15	3	b) 1	G	Circular sense moderar prou la velocitat en acostar-se a un pas de vianants no regulat per semàfor, o a un agent de circulació	150	75	
46.1.b)	15	3	b) 2	G	Circular sense moderar prou la velocitat en acostar-se a un lloc on sigui previsible la presència de nens o a un mercat	150	75	
46.1.c)	15	3	c)	G	Circular sense moderar prou la velocitat quan hi hagi animals en la via que el vehicle està utilitzant o quan es pot preveure racionalment que hi irrompran	150	75	
46.1.d)	15	3	d)	G	Circular sense moderar prou la velocitat en un tram amb edificis d'accés immediat a la part de la via que el vehicle està utilitzant	150	75	
46.1.e)	15	3	e) 1	G	Circular sense moderar prou la velocitat en acostar-se a un autobús en situació de parada	150	75	
46.1.e)	15	3	e) 2	G	Circular sense moderar prou la velocitat en acostar-se a un vehicle de transport escolar en situació de parada	150	75	
46.1.b)	15	3	e) 3	G	Circular sense moderar prou la velocitat en acostar-se a ciclista circulant	150	75	
46.1.g)	15	3	f) 1	G	Circular sense moderar prou la velocitat quan hi hagi el paviment lliscant	150	75	
46.1.g)	15	3	f) 2	G	Circular sense moderar prou la velocitat quan pugui esquitjar-se aigua, o projectar graveta o altres matèries als altres usuaris de la via	150	75	
46.1.h)	15	3	g)	G	Circular sense moderar prou la velocitat en les proximitats de passos a nivell, gloriets, rotondes i interseccions no semaforitzades	150	75	
46.1.h)	15	3	h) 1	G	Circular sense moderar prou la velocitat en llocs de visibilitat reduïda o estrenyiments de la via	100	50	
46.1.h)	15	3	h) 2	G	Circular sense moderar prou la velocitat en carrers estrets o sense voreres	100	50	
46.1.b)	15	3	i) 1	G	Circular sense moderar prou la velocitat en les proximitats de centres escolars	150	75	
46.1.b)	15	3	i) 2	G	Circular sense moderar prou la velocitat en les proximitats d'un centre, instal·lació o local, públic o privat, quan es concentri un nombre important de persones a la via pública	150	75	
46.1.k)	15	3	j)	G	Circular sense moderar prou la velocitat en els casos de boira, pluja, nevada, núvols de pols o fum, o qualsevol altra circumstància que disminueixi la visibilitat de la circulació o el camp de visió del conductor	150	75	
46.1.i)	15	3	k)	G	Circular sense moderar prou la velocitat en cas d'obres o realització de treballs a la calçada paviment en mal estat o carrers sense asfaltar	150	75	
49.1.1	15	4		G	Circular a una velocitat anormalment reduïda, sense causa justificada, entorpint la marxa d'un altre vehicle	100	50	
55.2.1	15	6		MG	Fer competicions de velocitat, o maniobres intencionades que puguin causar perill	600	300	6

Entrada i sortida d'immobles

2. .1	16	1		G	Entrar o sortir de l'interior d'un immoble per un lloc no autoritzat	90	45	
2. .1	16	2	1	G	Entrar o sortir de l'interior d'un immoble sense adoptar les precaucions necessàries	90	45	
2. .2	16	2	2	G	Entrar o sortir de l'interior d'un immoble sense respectar la prioritat dels vianants	90	45	



Carrils reservats

170.C.1	17			L	Circular per un carril reservat sense estar-ne autoritzat	90	45	
---------	----	--	--	---	---	----	----	--

Circulació de motocicletes y ciclomotors

36.2	18	1	1	MG	Circular en paral·lel amb una motocicleta o ciclomotor	314,29	157,15	
82	18	1	2	G	Circular una motocicleta o ciclomotor entre dues fileres de vehicles per la dreta	100	50	
82	18	1	3	G	Circular una motocicleta o ciclomotor entre una filera de vehicles i la vorera	100	50	
121.5.1	18	1	4	L	Circular una motocicleta o ciclomotor per una vorera, andana o passeig	90	45	
160.3	18	1	5	L	Circular una motocicleta o ciclomotor pel carril bici o carril reservat	90	45	
12.2	18	2	1	G	Viatjar la motocicleta o el ciclomotor amb una persona no autoritzada, o en condicions inadequades o amb un menor de 12 anys	150	75	

Circulació de cicles y bicicletes

3.1.1	19	1		G	Circular una bicicleta sense respectar la senyalització, l'ordenació del trànsit o les normes de prioritat de pas previstes per a la resta de vehicles	100	50	
2. 2	19	2	1	L	Circular una bicicleta per un carril bici que transcorri per una vorera, andana, passeig o per altres zones per a vianants a una velocitat inadequada creant perill	40	20	
65.1.1	19	2	2	G	No respectar la prioritat de pas dels vianants que travessin un carril bici a l'alçada d'un pas de vianants senyalitzat o d'una cantonada	100	50	
160.3	19	3		L	Circular una bicicleta per un carril inadequat de la calçada	40	20	
98.3	19	4		L	Circular una bicicleta de nit sense disposar dels elements d'enllumenat i senyalització obligatoris	50	25	
121.4.1	19	5	1	L	Circular amb patins, patinet, monopatí, bicicleta (menors de 12 anys) o similar, per la calçada	40	20	
121.4.2	19	5	2	L	Circular amb patins, patinet, monopatí, bicicleta o similar, per una zona autoritzada, sense respectar la preferència de pas dels vianants	40	20	
121.4.3	19	6		L	Circular amb patins, patinet, monopatí o aparell similar arrossegat per un altre vehicle	60	30	
121.4.1	19	6		L	Circular amb patins, patinet, monopatí o aparell similar per la calçada	40	20	
121.4.1	19	7		L	Circular menors de 12 anys per la calçada, fora d'espais destinats a bicicletes	40	20	
36.2	19	8	a)	MG	Circular més de dues bicicletes en paral·lel en un tram sense visibilitat o provocant aglomeracions de trànsit	305	152,50	
12.1.3	19	8	b)	L	Circular una bicicleta transportant a una altra persona o menor de set anys en una cadireta no homologada	40	20	
3.1.1	19	8	c)	G	Circular una bicicleta deixant anar el manillar	92	46	
121.4.3	19	8	d)	L	Circular una bicicleta agafant-se a altres vehicles per ser remolcats	60	30	
2	19	8	e)	L	Circular una bicicleta sense mantenir la distància amb el vehicle que circuli davant	40	20	
121.5.1	19	8	f)	L	Circular una bicicleta per la vorera, passeig lateral o zona de vianants sense estar expressament autoritzat	40	20	
3.1.1	19	8	g)	G	Circular una bicicleta zigzaguejant entre vehicles o vianants	92	46	
18.2	19	8	h)	G	Circular una bicicleta utilitzant auriculars connectats a aparells receptors o reproductors de so, cascos o auriculars d'aparells de telefonia mòbil o similars, o dispositius que puguin distreure l'atenció	92	46	



14.1.1	19	8	i)	L	Circular carregant la bicicleta amb objectes que dificultin la seva utilització o redueixin la visió	40	20	
--------	----	---	----	---	--	----	----	--

RESTRICCIONS A LA CIRCULACIÓ

Per les característiques del vehicle

153	20	1		L	Circular un vehicle que tingui un pes o unes dimensions superiors als autoritzats reglamentàriament, per les vies urbanes de la ciutat sense autorització municipal	90	45	
152	20	2		L	Circular un vehicle pesant amb una MMA superior a 13,5 tones, sense seguir els itineraris d'entrada i sortida determinats per l'autoritat municipal	90	45	

Transport de mercaderies perilloses

39.5.1	21	1	1	MG	Circular, un transport de mercaderies perilloses, fora de les vies i hores autoritzades	450	225	
39.5.1	21	1	2	MG	Parar o estacionar, un transport de mercaderies perilloses, a qualsevol via pública del terme municipal d'Olesa de Montserrat, llevat dels llocs o punts indicats amb aquesta finalitat a efectes de càrrega i descàrrega pel temps mínim indispensable	450	225	
39.5.2	21	1	3	MG	Circular, un transport de mercaderies perilloses, per vies urbanes quan el punt d'origen o destí de la matèria transportada no estigui dins del municipi	450	225	
50.1	21	2		G/MG	Circular, un transport de mercaderies perilloses, per una via urbana o una travessera a una velocitat superior als 40 km/h	Veure barem	Veure barem	Veure barem
39.5.2	21	4		MG	Circular, un transport de mercaderies perilloses, fora dels itineraris establerts per a la descàrrega de productes en centres sanitaris	450	225	

Transport escolar

39.5.1	22	1		MG	Realitzar serveis discrecionals de transport escolar i de menors amb reiteració d'itinerari que es realitzin íntegrament en el terme municipal, sense autorització municipal	450	225	
--------	----	---	--	----	--	-----	-----	--

Autoescoles

39.5.1	24	1		MG	No respectar les restriccions a la circulació, previstes per als vehicles d'autoescola que es trobin realitzant pràctiques de circulació	350	175	
94.2.1	24	2		L	Realitzar el canvi de conductor en un lloc on disturba la circulació o en doble filera	90	45	

Vehicles de 3ª categoria

152.6	25	1		L	No respectar les restriccions a la circulació, previstes per als vehicles d'una MMA superior a les 3.5 tones	90	45	
16.2	25	2		L	Realitzar, un vehicle de 3ª categoria, operacions de càrrega i descàrrega dins de la zona de restringida a la circulació sense estar autoritzades	90	45	

PARADA I ESTACIONAMENT



Parada

91.2.1	26	2		L	Superar el temps màxim previst per a la parada	60	30	
91.2	26	3	1	L	Abandonar el vehicle en situació de parada, sense tenir-lo prou a l'abast per retirar-lo en el moment que sigui requerit	90	45	
92.3.1	26	3	2	L	No adoptar les precaucions necessàries per a evitar el moviment o desplaçament involuntari del vehicle	60	30	

Normes generals de la parada

92.1.1	27	1	1	L	Parar un vehicle en una via de doble sentit de circulació, sense situar-lo paral·lelament a la vora dreta de la calçada	60	30	
92.1.1	27	1	2	L	Parar un vehicle en una via de sentit únic de circulació, sense situar-lo paral·lelament a la vora de la calçada	60	30	
94.1.1	27	2		G	Parar un vehicle en un xamfrà fora dels seus límits, excedint de l'alineació de les vorades	91	45,50	
91.1.3	27	4		G	Parar un vehicle en un carrer urbanitzat sense vorera, sense deixar la distància mínima des de la façana més propera	91	45,50	

Prohibicions de la parada

154.4	28	1	a)	L	Parar el vehicle en els llocs on ho prohibeix la senyalització vertical o les marques viàries	60	30	
94.1	28	1	b) 1	G	Parar el vehicle en un revolt o en un canvi de rasant de visibilitat reduïda, o a les proximitats	100	50	
94.1	28	1	b) 2	G	Parar el vehicle en un túnel o pas a nivell	100	50	
94.1.2			c) 1	L	Parar el vehicle en pas per a ciclistes	60	30	
94.1.3	28	1	c) 2	G	Parar el vehicle en un pas per a vianants	91	45,50	
154.4	28	1	d) 1	L	Parar el vehicle en un carril o part de la via reservat exclusivament a la circulació	60	30	
94.1.C.1	28	1	d) 2	L	Parar el vehicle en un carril o part de la via reservat per al servei de determinats usuaris	60	30	
94.1.D.1	28	1	e)	G	Parar el vehicle a l'interior d'una cruïlla o intersecció, o a les seves proximitats dificultant la visibilitat als usuaris	100	50	
94.1.F.5	28	1	f)	G	Parar el vehicle en un lloc on impedeix o dificulta la visibilitat de la senyalització als usuaris afectats o obliga a fer maniobres	100	50	
94.1.H.3	28	1	g)	L	Parar el vehicle en un carril reservat per a les bicicletes	60	30	
94.1.H.1	28	1	h) 1	G	Parar el vehicle en un carril destinat a l'ús exclusiu del transport públic urbà	100	50	
94.1.I.1	28	1	h) 2	G	Parar el vehicle en una zona destinada per a parada i estacionament d'ús exclusiu per al transport públic urbà	100	50	
91.2.A.1	28	1	i) 1	G	Parar el vehicle en un lloc on la distància entre el vehicle i el costat oposat de la calçada o una marca longitudinal a la mateixa que indiqui prohibició de travessar-la sigui inferior a tres metres	100	50	
91.1.1	28	1	i) 2	G	Parar el vehicle en un lloc que no permeti el pas d'altres vehicles	100	50	
91.2.B.1	28	1	j)	G	Parar el vehicle en un lloc on impedeix la incorporació a la circulació a un altre vehicle degudament parat o estacionat	100	50	
91.2.C.1	28	1	k)	G	Parar el vehicle en un lloc on destorbi, parcialment o totalment, el pas de sortida o l'accés de persones, animals o vehicles a un immoble, local, recinte, aparcament públic o lloc similar	100	50	
91.2.D.2	28	1	l)	G	Parar el vehicle destorbant o impeding, la utilització normal dels passos o guals rebaixats per a persones amb mobilitat reduïda	100	50	
91.2.E.1	28	1	m)	G	Parar el vehicle damunt o al costat de mitjanes, separadors, illetes, rotondes o altres elements de canalització del trànsit i zones senyalitzades amb franges obliqües al paviment	100	50	



91.2.F.1	28	1	n)	G	Parar el vehicle en un lloc que impedeix o dificulta un gir autoritzat	100	50	
91.2.1	28	1	o)	L	Parar el vehicle damunt de voreres, andanes, refugis, passeigs centrals o laterals i altres zones destinades al pas de vianants	60	30	
91.2.1	28	1	p)	G	Parar el vehicle davant de les sortides d'emergència de centres o instal·lacions públiques, locals destinats a espectacles públics, establiments d'ús públic o similars, durant les hores de concurrència	100	50	
91.2.1	28	1	q)	L	Parar el vehicle en l'accés a un recinte o aparcament públic	60	30	
91.2.1	28	1	r) 1	L	Parar el vehicle davant dels hidrants o en les seves proximitats, destorbant la seva funció	60	30	
91.2	28	1	r) 2	L	Parar el vehicle davant dels contenidors d'escombraries o de recollida selectiva, o en les seves proximitats, destorbant la seva funció	60	30	
90.1.1	28	1	s)	L	Parar el vehicle a la vora esquerra de la calçada, en relació amb el sentit de la marxa del vehicle, en una via o carrer de doble sentit de circulació	90	45	
94.2.1	28	1	t)	L	Parar el vehicle en doble fila sense conductor	90	45	
91.2.J.1	28	1	u)	L	Als espais expressament reservats als serveis d'urgència o seguretat	90	45	
94.1.J.1	28	1	v)	G	Parar el vehicles en zones per a ús exclusiu de minusvàlids	60	30	
91.1.1	28	1	w) 1	G	Parar el vehicle de manera que s'obstaculitzi greument la circulació	150	75	
91.1.5	28	1	w) 2	G	Parar el vehicle de manera que es constitueixi un risc per als altres usuaris	240	120	

Normes generals de l'estacionament

92.1.2	30	1		L	Estacionar un vehicle sense situar-lo paral·lelament a la vora de la calçada	60	30	
92.2.2	30	3		L	Estacionar un vehicle de manera que no permeti la millor utilització de l'espai restant disponible	60	30	
92.2.1	30	4		L	Estacionar un vehicle fora dels límits marcats i sense respectar la delimitació de la plaça	60	30	
92.3.1	30	5		L	Abandonar el seu lloc, el conductor d'un vehicle, sense adoptar les mesures reglamentàries per evitar que el vehicle es posi en moviment	60	30	

Vehicles amb limitacions d'estacionament

91.2.2	31	1		G	Estacionar un vehicle amb una MMA superior als 3.500 kg. a les vies urbanes residencials	150	75	
91.2.2	31	2	1	G	Estacionar un vehicle amb una MMA superior a les 13,5 tones, remolcs de qualsevol tipus i massa, vehicles articulats, semiremolcs, camions tractor, tractors o similars en vies urbanes o als espais adjacents a aquestes del terme municipal	150	75	
91.2.2	31	2	2	G	Estacionar maquinària per a obres i serveis, tractors agrícoles i/o similars, en vies urbanes o als espais adjacents a aquestes del terme municipal	150	75	
	31	3		G	Estacionar caravanes, autocaravanes i/o similars, en vies urbanes o als espais adjacents a aquestes del terme municipal, per un temps superior a 24 hores, no podent pernoctar al seu interior, llevat d'activitats amb autorització municipal.	150	75	
	31	4		MG	Estacionar un vehicle més de 48 hores en un mateix carrer de les vies urbanes o als espais adjacents a aquestes del terme municipal, amb interès o intenció d'exercir la compra venda.	600	300	



Prohibició d'estacionament

154.1 171.B.3	32	1	a)	L	Estacionar el vehicle en un lloc on ho prohibeix la senyalització vertical o les marques viàries	60	30	
154. .4 171.B.1	32	1	b) 1	L	Estacionar el vehicle en un lloc on la senyalització vertical o les marques viàries prohibeix la parada	60	30	
94.2.A.13	32	1	b) 2	G	Estacionar el vehicle en un revolt o en un canvi de rasant de visibilitat reduïda, o a les proximitats	150	75	
94.2.A.14 94.2.A.11	32	1	b) 3	G	Estacionar el vehicle en un túnel o pas a nivell	150	75	
94.2.A.4	32	1	b) 4	L	Estacionar el vehicle en pas per a ciclistes	90	45	
94.2.A.6	32	1	b) 5	G	Estacionar el vehicle en un pas per a vianants	91	45,50	
94.2.A.10	32	1	b) 6	L	Estacionar el vehicle en un carril o part de la via reservat exclusivament a la circulació	90	45	
94.2.A.10	32	1	b) 7	L	Estacionar el vehicle en un carril o part de la via reservat per al servei de determinats usuaris	90	45	
94.2.a)	32	1	b) 8	G	Estacionar el vehicle a l'interior d'una cruïlla o intersecció, o a les seves proximitats dificultant la visibilitat als usuaris	150	75	
94.2.A.5	32	1	b) 9	G	Estacionar el vehicle en un lloc on impedeix o dificulta la visibilitat de la senyalització als usuaris afectats o obliga a fer maniobres	150	75	
94.2.A.9	32	1	b) 10	L	Estacionar el vehicle en un carril reservat per a les bicicletes	90	45	
94.2.A.8	32	1	b) 11	G	Estacionar el vehicle en un carril destinat a l'ús exclusiu del transport públic urbà	150	75	
94.2.A.7	32	1	b) 12	G	Estacionar el vehicle en una zona destinada per a parada i estacionament d'ús exclusiu per al transport públic urbà	150	75	
94.2.A.1	32	1	b) 13	G	Estacionar el vehicle en un lloc on la distància entre el vehicle i el costat oposat de la calçada o una marca longitudinal a la mateixa que indiqui prohibició de travessar-la sigui inferior a tres metres	150	75	
91.2.A.4	32	1	b) 14	G	Estacionar el vehicle en un lloc que no permeti el pas d'altres vehicles	150	75	
91.2.B.2	32	1	b) 15	G	Estacionar el vehicle en un lloc on impedeix la incorporació a la circulació a un altre vehicle degudament parat o estacionat	150	75	
91.2.C.2	32	1	b) 16	G	Estacionar el vehicle en un lloc on destorbi, parcialment o totalment, el pas de sortida o l'accés de persones, animals o vehicles a un immoble, local, recinte, aparcament públic o lloc similar	150	75	
91.2.D.2	32	1	b) 17	G	Estacionar el vehicle destorbant o impeding, la utilització normal dels passos o guals rebaixats per a persones amb mobilitat reduïda	150	75	
91.2.E.2	32	1	b) 18	G	Estacionar el vehicle damunt o al costat de mitjanes, separadors, illetes, rotondes o altres elements de canalització del trànsit i zones senyalitzades amb franges obliqües al paviment	150	75	
91.2.F.2	32	1	b) 19	G	Estacionar el vehicle en un lloc que impedeix o dificulta un gir autoritzat	150	75	
94.2.2	32	1	b) 20	L	Estacionar el vehicle damunt de voreres, andanes, refugis, passeigs centrals o laterals i altres zones destinades al pas de vianants	90	45	
91.2.M.2	32	1	b) 21	G	Estacionar el vehicle obstaculitzant greument el pas de vianants per voreres, andanes, refugis, passeigs centrals o laterals i altres zones destinades al pas de vianants, obligant-los a transitar per la calçada amb risc per a la seva integritat	150	75	
91.2.1	32	1	b) 22	G	Estacionar el vehicle davant de les sortides d'emergència de centres o instal·lacions públiques, locals destinats a espectacles públics, establiments d'ús públic o similars, durant les hores de concurrència	150	75	



91.2.2	32	1	b) 23	G	Estacionar el vehicle en l'accés a un recinte o aparcament públic	150	75	
91.2.2	32	1	b) 24	G	Estacionar el vehicle davant dels hidrants o en les seves proximitats, destorbant la seva funció	150	75	
94.2	32	1	b) 25	L	Estacionar el vehicle davant dels contenidors d'escombraries o de recollida selectiva, o en les seves proximitats, destorbant la seva funció	90	45	
90.1.2	32	1	b) 26	L	Estacionar el vehicle a la vora esquerra de la calçada, en relació amb el sentit de la marxa del vehicle, en una via o carrer de doble sentit de circulació	90	45	
91.2.2	32	1	b) 27	G	Estacionar el vehicle en una via ràpida o ronda	150	75	
94.2.B	32	1	c)	L	Estacionar el vehicle en un lloc habilitat com d'estacionament amb limitació horària, sense col·locar el distintiu que l'autoritza o mantenint estacionat el vehicle en excés sobre el temps màxim permès	90	45	
94.2.C.1	32	1	d)	L	Estacionar el vehicle en zona senyalitzada per a càrrega i descàrrega de mercaderies, dins les hores establertes per aquestes operacions	60	30	
94.2.D.1	32	1	e)	L	Estacionar el vehicle en una zona senyalitzada per a l'ús exclusiu de persones discapacitades	90	45	
94.2.F.1	32	1	f)	L	Estacionar el vehicle ocupant totalment o parcialment, els quals senyalitzats correctament en l'horari autoritzat per la llicència	90	45	
94.2.G.1	32	1	g)	L	Estacionar el vehicle en doble fila	90	45	
91.2.2	32	1	h)	G	Estacionar el vehicle en espais expressament reservats a serveis d'urgència i seguretat	100	50	
91.2.2	32	1	i)	G	Estacionar el vehicle en espais prohibits en via pública qualificada d'atenció preferent, específicament senyalitzada	150	75	
94.2.3	32	1	j)	G	Estacionar el vehicle sobresortint del vèrtex d'un xamfrà o de l'extrem a escaire d'una cantonada	100	50	
94.2.5	32	1	k) 1	G	Estacionar el vehicle a una distància inferior a quatre metres de la cantonada d'una via o carrer, destorbant la visibilitat del trànsit	150	75	
94.2.2	32	1	k) 2	L	Estacionar el vehicle a una distància inferior a quatre metres de la cantonada d'una via o carrer, impedit o dificultant el pas de vianants per creuar perpendicularment la calçada	90	45	
91.2.1	32	1	l)	G	Estacionar el vehicle impedit o dificultant el pas de vianants en els carrers sense voreres	150	75	
4.2.2	32	1	m)	L	Estacionar el vehicle perllongadament en un mateix lloc més de vuit dies consecutius	60	30	
92.2.2	32	1	n)	L	Estacionar el vehicle fora dels límits de les marques viàries de delimitació de places d'estacionament autoritzats	60	30	
94.2.10	32	1	o)	L	Estacionar el vehicle a una zona que ha de ser ocupada per activitats o treballs autoritzats, o que ha de ser objecte de reparació, senyalització o neteja	60	30	
94.2.2	32	1	p)	L	Estacionar el vehicle en una illa o zona de vianants	90	45	
171.B.2	32	1	q)	L	Estacionar el vehicle al damunt de les marques viàries indicadores de la ubicació de contenidors o altres elements similars	60	30	
144.2.1	32	1	r)	L	Estacionar el vehicle en un lloc reservat per tanques, cons o altres elements d'abalisament	60	30	
91.1.2	32	1	s) 1	G	Estacionar el vehicle de manera que s'obstaculitzi greument la circulació	210	105	
91.1.6	32	1	s) 2	G	Estacionar el vehicle de manera que es constitueixi un risc per als altres usuaris	300	150	

Estacionament en períodes alterns

154	33	2		L	Estacionar el vehicle al costat contrari a l'autoritzat en un carrer amb estacionament en períodes alterns	60	30	
-----	----	---	--	---	--	----	----	--



154	33	3		L	Estacionar el vehicle en un carrer amb estacionament en períodes alterns destorbant el trànsit	90	45	
-----	----	---	--	---	--	----	----	--

Estacionament amb control horari

94.2.1	36	1	a)	L	Estacionar el vehicle en una zona blava, sense obtenir el document de control horari dins l'horari preceptiu	60	30	
94.2.2	36	1	b)	L	Estacionar el vehicle en una zona blava, excedint el límit horari fixat pel document	60	30	
94.2	36	1	c)	L	Estacionar el vehicle en una zona blava, col·locant defectuosament el document de control horari, de manera que no permet la lectura des de l'exterior	60	30	
94.2	36	1	d)	L	Col·locar un document de control horari diferent a l'autoritzat o amb el text falsejat	90	45	
94.2	36	1	e)	L	Estacionar un vehicle a la zona blava, que per les seves característiques o dimensions no està autoritzat	60	30	
94.2	36	1	f)	L	Estacionar el vehicle en una zona blava, ocupant més d'una plaça d'estacionament	60	30	
94.2	36	1	g)	L	Sobrepassar el límit màxim de dues hores, encara que s'adquireixi un nou tiquet	90	45	

Vehicles acreditats

94.2	37	1		L	Estacionar un vehicle acreditat o autoritzat a la zona blava, excedint de les limitacions establertes en l'autorització	60	30	
94.2	37	2		L	Estacionar un vehicle acreditat o autoritzat a la zona blava, sense exhibir el document acreditatiu o de manera que no sigui identificable des de l'exterior	60	30	

Estacionament de motocicletes i ciclomotors

91.2	38	2		L	Estacionar una motocicleta o ciclomotor a la calçada de forma antireglamentària	50	25	
94.2	38	3		L	Estacionar una motocicleta o ciclomotor dins d'un espai o plaça senyalitzada per a altres vehicles	50	25	
94.2	38	4	1	L	Estacionar una motocicleta o ciclomotor en una vorera de menys de tres metres d'amplada útil per a vianants	60	30	
94.2	38	4	2	L	Estacionar una motocicleta o ciclomotor en una vorera, existint en la zona o carrer espais destinats especialment a aquesta finalitat	60	30	
94.2	38	5		L	Estacionar una motocicleta o ciclomotor a la vorera de forma antireglamentària	50	25	
5.1	38	6		L	Estacionar una motocicleta o ciclomotor, lligada, encadenada o repenjada a elements estructurals de la via pública, mobiliari urbà, o altre element fix	50	25	
94.2.6	38	7	1	G	Estacionar una motocicleta o ciclomotor davant d'un pas de vianants	91	45,50	
91.2.2	38	7	2	G	Estacionar una motocicleta o ciclomotor davant d'un pas o zona adaptada per a persones discapacitades	91	45,50	
91.2.1	38	7	3	G	Estacionar una motocicleta o ciclomotor a una parada de transport públic	91	45,50	
94.2.4	38	7	4	L	Estacionar una motocicleta o ciclomotor en una zona reservada o pas per a ciclistes	60	30	
94.2.2	38	7	5	G	Estacionar una motocicleta o ciclomotor en un lloc a on impedeix o dificulta l'accés o utilització de serveis públics	91	45,50	
94.2.3	38	7	6	G	Estacionar una motocicleta o ciclomotor a una distància inferior als quatre metres d'una cantonada	91	45,50	
94.2.2	38	8		L	Estacionar una motocicleta o ciclomotor en una vorera, circulant amb el motor engegat o ocupant el seient	70	35	
4.2.2	38	9		L	Estacionar quatre o més motocicletes o ciclomotors prop d'establiments, si pertanyen als seus titulars o a clients	90	45	



Parades de transport públic discrecional

91.2.1	43	1	1	L	Parar un servei de transport públic discrecional per recollir o deixar passatgers fora dels llocs autoritzats	70	35	
91.2.1	43	1	2	L	Parar un servei de transport públic discrecional més temps del necessari per recollir o deixar els passatgers	70	35	
92.2.1	43	2		L	Utilitzar les parades de transport públic discrecional destinades al servei del taxi de forma indeguda	70	35	
91.2.1	43	3		L	Parar un servei de transport públic discrecional superant la capacitat de vehicles de la parada	70	35	

CONTENIDORS

	45	4	1	G	Instal·lar contenidor del tipus C sense llicència municipal	300	150	
	45	4	2	G	Instal·lar contenidor de tipus C fora del lloc autoritzat o incomplint les condicions de la llicència	150	75	
	45	4	3	G	No retirar contenidor de tipus C abans de 24 hores un cop ple	120	60	
	45	4	4	G	No retirar contenidor de tipus C a indicació de l'Administració municipal	250	125	
	45	5	1	G	Instal·lar contenidor tipus D sense llicència municipal	150	75	
	45	5	2	G	No retirar contenidor de tipus D un cop ple	100	50	
	45	5	3	G	No retirar contenidor de tipus D després de 48 hores de la seva col·locació	100	50	
	45	6	1	G	Instal·lar contenidor de tipus D dificultant el pas de persones	100	50	
	45	6	2	G	Instal·lar contenidor de tipus D dificultant el pas de vehicles	100	50	
	45	6	3	G	Instal·lar contenidor de tipus D impeding la visibilitat	100	50	
	45	6	4	L	Instal·lar contenidor de tipus D incomplint les condicions de la llicència	80	40	
	45	6	5	L	Instal·lar contenidor de tipus D deixant menys de 1,40 metres lliures per al pas de vianants	80	40	
	45	7	1	G	No portar els contenidors tipus C o D les dades de la persona responsable	100	50	
	45	7	2	G	No tenir els contenidors tapats	100	50	
	45	7	3	G	No retirar els contenidors els caps de setmana i festius	300	150	
	45	8		G	Deixar els contenidors o sacs en lloc no autoritzat	200	100	

VETLLADORS

	46	1	1	G	Instal·lar vetlladors sense llicència	300	150	
	46	1	2	G	Instal·lar tendals sense llicència	100	50	
	46	1	3	G	Instal·lar para-sols sense llicència	100	50	
	46	2	1	G	Instal·lar vetlladors incomplint les condicions de la llicència	150	75	
	46	2	2	G	Instal·lar tendals incomplint les condicions de la llicència	100	50	
	46	2	3	G	Instal·lar para-sols incomplint les condicions de la llicència	100	50	
	46	2	4	G	Instal·lar vetlladors deixant menys de 1,40 m lliures per al pas de vianants	100	50	
	46	2	5	G	Instal·lar tendals deixant menys de 1,40 m d'espai lliure per al pas de vianants	100	50	



	46	2	6	G	Instal·lar para-sols deixant menys de 1,40 m d'espai lliure per al pas de vianants	100	50	
	46	3	1	L	No col·locar en lloc visible des de l'exterior l'autorització	60	30	
	46	3	2	L	No senyalitzar el perímetre de conformitat amb el premarcatge efectuat pels Serveis Tècnics	80	40	
	46	3	3	L	Senyalitzar incorrectament el perímetre dels vetlladors	80	40	

SENYALITZACIÓ DE LES ZONES DE RESERVA

139.3	47	1	1	L	No senyalitzar verticalment una reserva autoritzada	150	75	
139.3	47	1	2	L	No senyalitzar horitzontalment una reserva autoritzada quan hi hagi obligació de fer-ho	150	75	
139.3	47	1	3	L	No indicar les limitacions temporals a la senyalització	150	75	
139.3	47	2		L	No mantenir la senyalització indicadora de la zona de reserva	150	75	

CÀRREGA I DESCÀRREGA

Zones de càrrega i descàrrega

16.2	48	2		L	Realitzar operacions de càrrega i descàrrega fora dels dies, hores o llocs autoritzats	70	35	
16.2	48	3		L	Utilitzar les zones de càrrega i descàrrega de forma indeguda o excedint del temps autoritzat	70	35	

Realització de les operacions

16.A.1	49	1		L	Realitzar operacions de càrrega i descàrrega de forma indeguda o sense respectar les normes o prohibicions relatives a la parada	70	35	
16.C.3	49	2		L	Realitzar operacions de càrrega i descàrrega dipositant les mercaderies i objectes transportats a la via pública	70	35	
16.2	49	3	1	L	Realitzar operacions de càrrega i descàrrega sense adoptar les precaucions necessàries	70	35	
16.C.2	49	3	2	L	Realitzar operacions de càrrega i descàrrega de manera que es produeixin sorolls o molèsties innecessaris	70	35	
16.2	49	3	3	L	Realitzar operacions de càrrega i descàrrega deixant bruts els espais utilitzats	70	35	
16.B.1	49	4	1	L	Realitzar les operacions de càrrega i descàrrega sense fer-ho pel costat del vehicle més proper a la vorera	70	35	
16.1	49	4	2	L	Realitzar les operacions de càrrega i descàrrega sense utilitzar els mitjans necessaris per agilitar l'operació	70	35	
16.2	49	4	3	L	Realitzar les operacions de càrrega i descàrrega dificultant la circulació de vianants o de vehicles	70	35	

Autoritzacions

16.2	50			G	Realitzar operacions de càrrega i descàrrega sense obtenir l'autorització municipal prèvia essent preceptiu fer-ho	150	75	
------	----	--	--	---	--	-----	----	--

Càrrega i descàrrega de mercaderies perilloses

16.A.2	51	1		G	Realitzar operacions de càrrega i descàrrega de mercaderies perilloses fora dels llocs o horaris establerts	250	125	
--------	----	---	--	---	---	-----	-----	--



16.2	51	2		G	Realitzar operacions de càrrega i descàrrega de mercaderies perilloses sense l'autorització especial de l'autoritat municipal	250	125	
------	----	---	--	---	---	-----	-----	--

PROVES D'ALCOHOLÈMIA I DE SUBSTÀNCIES PSICOTRÒPIQUES I ANÀLOGUES

						Veure barem	Veure barem	Veure barem
20	53			MG	Conduir un vehicle amb taxes d'alcohol superiors a les reglamentàriament establertes			
21	53			MG	No sotmetre's, un usuari de la via, implicat en un accident, a les proves de detecció alcohòlica	600	300	6
21.a)	53			MG	No sotmetre's el conductor d'un vehicle o usuari de la via, implicat directament com a possible responsable en un accident, a les proves de detecció alcohòlica	600	300	6
21.b)	53			MG	No sotmetre's, el conductor d'un vehicle amb símptomes d'estar sota la influència de begudes alcohòliques, a les proves de detecció alcohòlica	600	300	6
21.c)	53			MG	No sotmetre's el conductor d'un vehicle denunciat per cometre alguna infracció a aquest reglament, a les proves de detecció alcohòlica	600	300	6
21.d)	53			MG	No sotmetre's el conductor d'un vehicle requerit per l'autoritat o els seus agents, en un control preventiu, a les proves de detecció alcohòlica	600	300	6
27.1	53			MG	Conduir un vehicle sota els efectes de les substàncies psicotròpiques que alterin l'estat físic o mental apropiat per fer-ho sense perill	600	300	6
27.1	53			MG	Conduir un vehicle sota els efectes de medicaments o altres substàncies que alteren l'estat físic o mental apropiat per fer-ho sense perill	600	300	6
28.1	53			MG	No sotmetre's a les proves per la detecció d'estupefaents o substàncies anàlogues, el conductor d'un vehicle requerit per l'autoritat o els seus agents en un control preventiu	600	300	6
28.1	53			MG	No sotmetre's el conductor d'un vehicle denunciat per cometre alguna infracció a aquest reglament a les proves per la detecció d'estupefaents o substàncies anàlogues	600	300	6
28.1	53			MG	No sotmetre's a les proves per la detecció d'estupefaents o substàncies anàlogues amb símptomes o manifestació de conduir sota la seva influència	600	300	6
28.1	53			MG	No sotmetre's el conductor d'un vehicle implicat directament en un accident a les proves per la detecció d'estupefaents, medicaments o substàncies anàlogues	600	300	6
28.1	53			MG	No sotmetre's a les proves per la detecció d'estupefaents, medicaments o substàncies anàlogues, estant implicat directament com a presumpte responsable en un accident	600	300	6
26.1	53			L	No procedir, el personal sanitari, a l'obtenció de mostres de detecció d'alcohol d'un conductor o usuari de la via pública, o no donar compte del resultat de les proves a l'autoritat municipal, o comunicar les dades de forma inadequada o incompleta	90	45	

TALLS DE LA VIA PÚBLICA

142.2	54	4	1	G	Restringir el trànsit a la via pública amb motiu d'obres, sense llicència	300	150	
-------	----	---	---	---	---	-----	-----	--



142.2	54	2	2	G	Restringir el trànsit a la via pública amb motiu d'obres, sense ajustar-se a les condicions de la llicència	200	100	
-------	----	---	---	---	---	-----	-----	--

VEHICLES ABANDONATS

4.2.10	59			L	Abandonar un vehicle a la via pública o en un espai públic	90	45	
--------	----	--	--	---	--	----	----	--

SOROLLS I FUMS

Sorolls

7.1.1	60			L	Superar en un màxim de 5 unitats els valors límit d'emissió de sorolls	50	25	
7.1.1	60			L	Superar en més de 5 i fins a 10 unitats els valors límit d'emissió de sorolls	70	35	
7.1.1	60			L	Superar en més de 10 unitats els valors límit d'emissió de sorolls	90	45	
110.1.1	60			L	Produir sorolls innecessaris, senyals acústics o realitzar acceleracions brusques	90	45	
7.1.1	60			L	Utilitzar ràdios o aparells reproductors de sons a un volum excessivament alt	90	45	
67.3	60			G	Utilitzar les sirenes de vehicles d'urgència indegudament o sense causa justificada	150	75	
110.1.1	60			L	Utilitzar aparells de megafonia en els vehicles sense disposar de les autoritzacions corresponents	90	45	
110.1.1	60			L	Utilitzar aparells de megafonia en els vehicles a un volum excessiu	90	45	
16.2	60			L	Sorolls o molèsties en operacions de càrrega i descàrrega	90	45	
7.1.3	60			L	No col·laborar o negar-se a sotmetre's a la prova de control de sorolls del vehicle	90	45	
7.2.2	60			L	Circular amb silenciadors ineficaços, incomplets, inadequats o deteriorats	90	45	
	60			G	Incomplir els requeriments municipals de deficiències observades	300	150	

Fums

7.1.2	61	1		L	Superar els límits establerts d'emissió de gasos i fums, fins a un 10% més de la limitació	50	25	
7.1.2	61	1	A	L	Superar els límits establerts d'emissió de gasos i fums, més de l'11% fins el 20% de la limitació	70	35	
7.1.2	61	1	B	L	Superar els límits establerts d'emissió de gasos i fums, en més d'un 20% de la limitació	90	45	
7.1.3	61	2		L	Negar-se a sotmetre's a la prova de control d'emissions contaminants del vehicle	90	45	



Nota: a la columna de l'articulat (nomenclàtor) del RGC, l'article queda definit en **article, apartat i opció** (ex. 142.2.1 ò 91.2.D2, 142 [article] 2 [apartat] 1 [opció] ò 91 [article] 2 [apartat] D2 [opció]). Si observem a la columna de l'articulat del RGC un article del tipus com **2. .2**, vol significar que no li correspon cap numeració i/o lletra a l'apartat, per la qual cosa, quan es ressenyi a la butlleta de denúncia, la casella on correspon consignar l'apartat, quedarà buida, complementant-se només les caselles de l'article i de l'opció. Exemple:

Articles					Fet denunciat	Euros	50% dte.	Punts
RGC	OM	Op	Ap	Inf				
Règim dels senyals								
2. .2	9	1	2	L	Efectuar un ús no autoritzat de la via pública que comporti un perill	90	45	

Quan a una casella de la columna de l'articulat del RGC observem que hi ha 2 articles, vol dir, que el situat a la part superior de la casella és el que s'ajusta a primer objecte del text, i el situat a la part inferior, s'ajusta al segon objecte del text. Exemple:

Articles					Fet denunciat	Euros	50% dte.	Punts
RGC	OM	Op	Ap	Inf				
Règim dels senyals								
154.1 171.B.3	32	1	a)	L	Estacionar el vehicle en un lloc on ho prohibeix la senyalització vertical o les marques viàries	60	30	



INDEX

CAPÍTOL I. Disposicions generals

Article 1. Àmbit d'aplicació

CAPÍTOL II. Senyalització

Article 2. Règim dels senyals

Article 3. Autorització dels senyals

Article 4. Protecció dels senyals

Article 5. Modificacions de l'ordenació i regulació del trànsit

Article 6. Obstacles a la via pública

CAPÍTOL III. Vianants

Article 7. Normes de comportament

Article 8. Senyalització dels passos per a vianants

Article 9. Usos prohibits

Article 10. Circulació per les voreres

Article 11. Illes o zones de vianants

Article 12. Zones de prioritat invertida

CAPÍTOL IV. Normes generals de circulació

Article 13. Normes de comportament

Article 14. Danys al patrimoni

Article 15. Velocitat dels vehicles

Article 16. Entrada i sortida d'immobles

Article 17. Carrils reservats

Article 18. Circulació de motocicletes i ciclomotors

Article 19. Circulació de cicles i bicicletes

CAPÍTOL V. Restriccions a la circulació

Article 20. Per les característiques del vehicle

Article 21. Transport de mercaderies perilloses



- Article 22. Transport escolar
- Article 23. Transport de cabals
- Article 24. Autoescoles
- Article 25. Vehicles de 3^a categoria

CAPÍTOL VI. Parada i estacionament

- Article 26. Parada
- Article 27. Normes generals de la parada
- Article 28. Prohibicions de parada
- Article 29. Estacionament
- Article 30. Normes generals de l'estacionament
- Article 31. Vehicles amb limitacions d'estacionament
- Article 32. Prohibició d'estacionament
- Article 33. Estacionament en períodes alterns
- Article 34. Estacionament amb control horari
- Article 35. Sistema de control i pagament
- Article 36. Infraccions i anul·lacions de denúncia
- Article 37. Vehicles acreditats
- Article 38. Estacionament de motocicletes i ciclomotors

CAPÍTOL VII. Zones de reserva i d'estacionament prohibit

- Article 39. Disposicions generals
- Article 40. Reserva d'estacionament
- Article 41. Zones d'estacionament prohibit
- Article 42. Reserves d'estacionament per a persones amb mobilitat reduïda
- Article 43. Parades de transport públic discrecional
- Article 44. Guals
- Article 45. Contenidors
- Article 46. Vetlladors
- Article 47. Senyalització

CAPÍTOL VIII. Càrrega i descàrrega

- Article 48. Zones de càrrega i descàrrega
- Article 49. Realització de les operacions



Article 50. Autoritzacions

Article 51. Càrrega i descàrrega de mercaderies perilloses

CAPÍTOL IX. Alcohol i substàncies psicotròpiques i anàlogues

Article 52. Prohibició per infracció

Article 53. Proves d'alcoholèmia i substàncies psicotròpiques i anàlogues

CAPÍTOL X. Permisos especials per a circular, per ocupar la via pública i per tallar la circulació

Article 54. Normativa

CAPÍTOL XI. Retirada i immobilització de vehicles

Article 55. Causes de retirada

Article 56. Altres causes de retirada

Article 57. Taxes per la retirada i requisits administratius

Article 58. Immobilització de vehicles

Article 59. Vehicles abandonats

CAPÍTOL XII. Sorolls i fums

Article 60. Sorolls

Article 61. Fums

Article 62. Immobilització

CAPÍTOL XIII. Infraccions i sancions

Article 63. Competència i intervenció de llicència

Article 64. Infraccions a l'Ordenança

Article 65. Altres infraccions

Article 66. Sancions

Article 67. Graduació de les sancions

Article 68. Remissió condicional de la sanció

Article 69. Responsabilitat

Article 70. Permanència en situació d'estacionament prohibit

Article 71. Infracció sobrevinguda



CAPÍTOL XIV. Procediment sancionador

Article 72. Àmbit d'aplicació

Article 73. Presentació d'al·legacions i revisió dels actes

Article 74. Caducitat

Article 75. Prescripció

Article 76. Cobrament de les sancions

Article 77. Instrucció dels expedients

DISPOSICIÓ ADDICIONAL

DISPOSICIÓ DEROGATÒRIA

DISPOSICIÓ FINAL

ANNEX I - Determinació del nivell d'avaluació de l'emissió de soroll dels vehicles

ANNEX II - Gasos contaminants i fums

ANNEX III - Barem per alcoholèmies

ANNEX IV - Quadre de sancions per infraccions de l'article 15 de l'Ordenança Municipal segons barem per excés de velocitat

ANNEX V - Catàleg d'infraccions i sancions a l'Ordenança Municipal de Circulació i Seguretat Viària